



ANTIPOLLUTION SYSTEMS

tilatori Ventilateurs Fans Ventilatoren Ventiladores Ventilatori Ventilateurs Fans Ven



tilatori Ventilateurs Fans Ventilatoren Ventiladores Ventilatori Ventilateurs Fans Ven

VENTILATORI
VENTILATEURS
FANS
VENTILATOREN
VENTILADORES

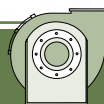

Ventilatori Ventilateurs Fans Ventilatoren Ventiladores Ventilatori Ventilateurs Fans

ET



TOURRINI DI ESTRAZIONE ALTO RENDIMENTO
TOURELLE D'EXTRACTION A HAUT RENDEMENT
HIGH EFFICIENCY ROOF-TOP EXHAUST FANS
HOCHLEISTUNGS-DACHVENTILATOR
TORRETAS DE EXTRACCIÓN DE ALTO RENDIMIENTO

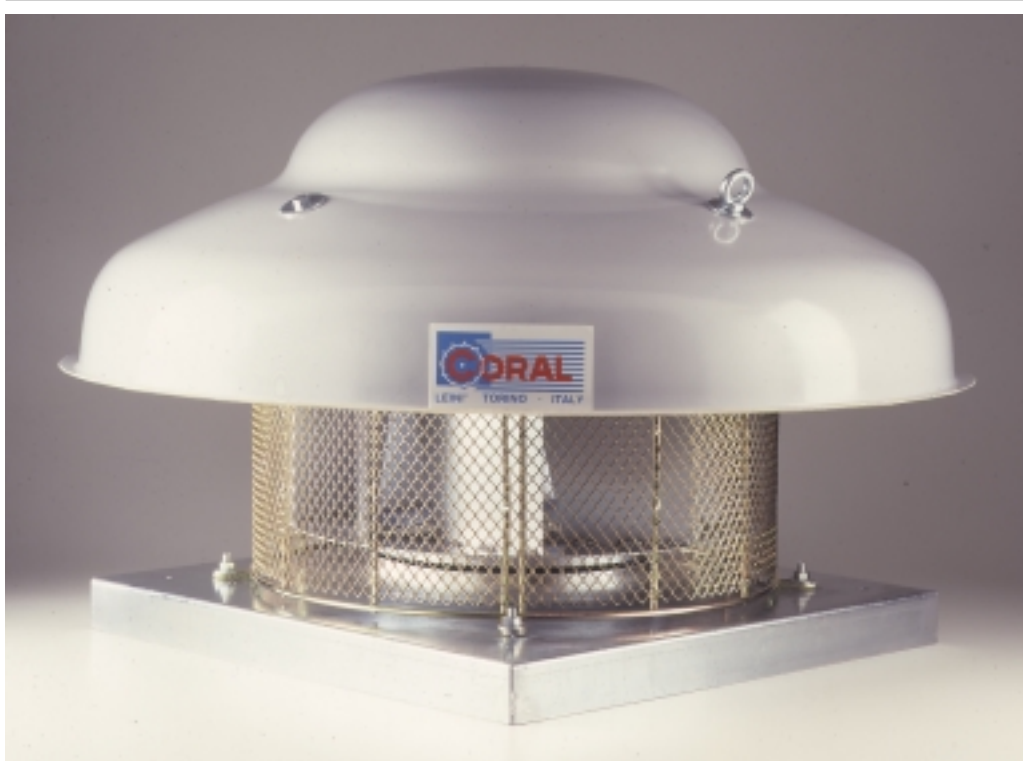

Il torrino di estrazione ET viene normalmente impiegato per aspirare notevoli volumi d'aria con basse pressioni.

Le dimensioni ed il suo peso contenuto facilitano il montaggio direttamente sui tetti, sia ad aspirazione libera che allacciato a canne fumarie.

L'esecuzione particolarmente curata nella scelta dei materiali e il meticoloso collaudo lo rendono duraturo nel tempo evitando le costose manutenzioni.

La costruzione in acciaio zincato ed il cupolino in vetroresina garantiscono la perfetta difesa dagli agenti atmosferici.

Il motore elettrico e la ventola, equilibrata staticamente e dinamicamente, garantiscono massima silenziosità.

La gamma si articola in 9 modelli equipaggiati con motori trifase; a richiesta si forniscono in esecuzione monofase motori fino alla grandezza 90, accoppiati ad un variatore di giri per una migliore regolazione della portata dell'aria.

A richiesta, si possono montare motori a doppia velocità.

Il torrino, in esecuzione speciale a richiesta, può operare in servizio continuo fino alla temperatura di 200°C.

Le tourelle d'extraction "ET" est normalement utilisé pour aspirer d'importants volumes d'air à basse pression.

Ses dimensions et son poids, modestes, facilitent son installation directement sur les toits, aussi bien en aspiration libre que relié aux carreaux montants.

Le choix des matériaux, sa fabrication soignée et des essais particulièrement méticuleux lui confèrent une durée de vie importante et évitent un entretien coûteux.

L'appareil est fabriqué en acier galvanisé et sa coupole est faite de résine de verre, ce qui permet de résister parfaitement aux agressions des agents atmosphériques.

Grâce à un moteur électrique et à un rotor, équilibré statiquement et dynamiquement, il est extrêmement silencieux.

La gamme de produits comporte 9 modèles équipés de moteurs triphasés. Sur demande il est possible d'obtenir des moteurs monophasés jusqu'à la taille 90, accouplés à variateur de tours qui permet une meilleure régulation de la portée de l'air.

Le tourelle peut être exécuté spécialement sur demande pour fonctionner en continu jusqu'à une température de 200°C.



Ventilatori Ventilateurs Fans Ventilatoren Ventiladores Ventilatori Ventilateurs Fans

The ET extraction roof top exhaust fan is used to aspirate considerable volumes of air with low pressures.

The dimensions and its modest weight facilitate its assembly directly on roofs, both with free aspiration and with connections to flues.

The particularly careful choice of materials and the meticulous testing procedure mean the unit is both long lasting and avoids any costly maintenance expenditure.

The construction in galvanized steel and the small fiberglass-reinforced plastic dome guarantee perfect protection against atmospheric agents.

The electric motor and fan, statically and dynamically balanced, guarantee any operational noise is kept to a minimum.

The range includes 9 models equipped with triphase motors. On request these can be provided with monophase motors up to size 90, coupled with a revolutions variator for better adjustment of the air delivery.

On request, it is possible to assemble double speed motors.

The roof top exhaust fan, on request and in its special configuration, can operate in continuous service up to a temperature of 200°C.

La torreta de extracción ET se utiliza normalmente para aspirar considerables volúmenes de aire con bajas presiones.

Sus reducidas dimensiones y peso facilitan el montaje directamente sobre los techos, ya sea con aspiración libre que empalmándola a chimeneas.

La realización especialmente esmerada en la elección de los materiales y el meticuloso ensayo prolongan su vida útil, evitando costosos mantenimientos.

La fabricación de acero galvanizado y la cúpula de fibra de vidrio garantizan la perfecta protección contra los agentes atmosféricos.

El motor eléctrico y el ventilador, equilibrado estática y dinámicamente, aseguran un óptimo nivel de silencio durante el funcionamiento.

La gama se articula en 9 modelos equipados con motores trifásicos; a petición se entregan en versión monofásica motores de hasta 90 de dimensión, acoplados a un variador de revoluciones para una mejor regulación del caudal de aire.

A petición se pueden montar motores de doble velocidad.

La torreta, en versión especial a petición, puede actuar en funcionamiento constante hasta una temperatura de 200°C.

Die Absaugvorrichtung ET wird normalerweise zur Absaugung von beachtlichen Luftvolumen mit niedrigem Druck verwendet.

Die Dimensionierung und sein geringes Gewicht erleichtern die direkte Montage auf den Dächern, sowohl zur freien Absaugung, als auch durch den Anschluss an Rauchabzugsrohre.

Die besonders sorgfältige Auswahl der Materialien und die gewissenhafte Prüfung machen es beständig und verhindern kostspielige Instandhaltung.

Die Konstruktion in verzinktem Stahl und die kleine Kuppel in Glasfaser garantieren einen perfekten Widerstand gegenüber den atmosphärischen Einflüssen.

Der Elektromotor und das statisch und dynamisch ausgeglichene Flügelrad garantieren höchste Geräuschlosigkeit.

Die Auswahl umfasst 9 Modelle die mit Dreiphasenmotor ausgestattet sind; auf Anfrage werden Motoren bis zu einer Größe von 90 in monophasiger Ausführung, gekoppelt an einen Drehzahlwechsler für eine bessere Regelung der Luftleistung, geliefert.

Auf Anfrage können Motoren mit doppelter Geschwindigkeit montiert werden.

Die Anlage kann auf Anfrage in spezieller Ausführung bis zu einer Temperatur von 200°C in ständigem Einsatz bleiben.

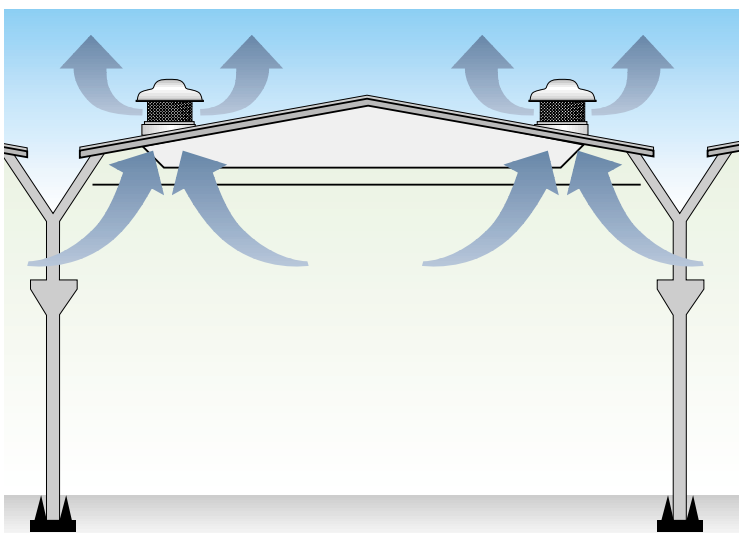

- Esempio di installazione su capannone ad aspirazione libera
- Example d'installation sur un bâtiment sans tuyauterie de raccordement
- Example of installation on a shed without pipeline
- Verwendungsbeispiel über werkhalle frei saugend
- Ejemplo de instalación en un cobertizo con aspiración libre

Ventilatori Ventilateurs Fans Ventilatoren Ventiladores Ventilatori Ventilateurs Fans

ET



DATI TECNICI

CARACTÉRISTIQUES GÉNÉRALES

TECHNICAL FEATURES

TECHNISCHE DATEN

CARACTERÍSTICAS TÉCNICAS

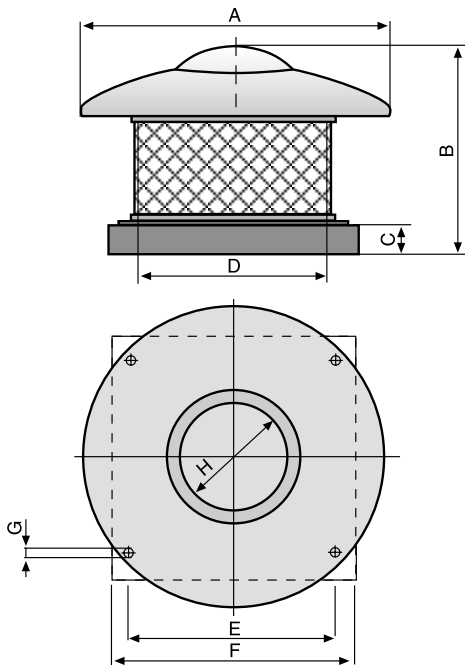

	A	B	C	D	E	F	G	H
	mm							
ET 10	505	435	50	280	300	350	9	166
ET 20	645	465	50	370	340	400	9	166
ET 30	840	540	50	450	404	500	9	218
ET 40	840	550	50	480	460	560	9	266
ET 50	1025	635	50	533	530	630	9	283
ET 60	1025	670	50	611	610	710	9	323
ET 70	1190	650	50	685	700	800	9	368
ET 80	1190	825	50	750	800	900	9	403
ET 90	1190	870	50	750	800	900	9	456

Potenza - Puissance Power - Leistung- Potencia	Motore Moteur Motor Motor	Prevalenza Totale - Pression Totale Total Pressure - Gesamtdruckverlust - Presion total										Peso - Poids Weight - Gewicht Peso
		mm H ₂ O										
Kw	r.p.m.	dBA	5	10	15	20	30	40	50	60	Kg.	

ET 10	0,09	900	50	63A6	1050	600	--	--	--	--	--	16
	0,12	1400	57	63A4	1520	1140	1050	760	--	--	--	
ET 20	0,12	900	52	63A6	1520	665	--	--	--	--	--	22
	0,18	1400	64	63B4	2280	1710	1520	1330	1050	--	--	
ET 30	0,18	900	59	71A6	2185	1330	1045	--	--	--	--	31
	0,25	1400	69	71A4	3230	2660	2470	2280	1805	1615	--	
ET 40	0,18	900	60	71A6	3135	2090	1710	1425	--	--	--	36
	0,5	1400	72	80A4	4750	4085	3800	3515	2950	2375	2190	
ET 50	0,25	900	65	71B6	4465	3230	2660	2190	1900	--	--	46
	0,75	1400	75	80B4	7200	6200	5700	5250	4650	4100	3650	
ET 60	0,18	700	60	80B8	4600	2900	2000	--	--	--	--	55
	0,35	900	68	80A6	4750	5300	4350	3850	2900	--	--	
	1,5	1400	78	90L4	10600	9200	8200	7700	7200	6250	5800	
ET 70	0,35	700	61	90S8	6300	4400	3600	2800	--	--	--	71
	0,75	900	69	90S6	9500	7700	6800	6000	4800	3900	--	
ET 80	0,5	700	65	90L8	9200	6300	5300	4800	3300	--	--	95
	1,5	900	72	100L6	13500	11100	10100	9200	7700	6300	5300	
ET 90	1,1	700	68	100LB8	13000	9200	8200	7200	5800	4800	--	107
	2,2	900	75	112M6	18900	16000	14600	13600	12200	10700	9300	

Portata - Debit - Capacity - Luftleistung - Caudal m³/h

Valori di rumorosità ottenuti in campo libero attraverso letture eseguite nei 4 punti cardinali alla distanza di 1,5 m dal ventilatore con bocca aspirante canalizzata. Tolleranza sulla rumorosità ±3 dBA. - Resultats des mesures de nuisances acoustiques obtenues avec le motoventilateur isolé au milieu du local, la lecture a été effectuée aux 4 points cardinaux à la distance de 1,5 mètre du motoventilateur avec la bouche aspirante canalisée. Tollerance sur le bruit ±3 dBA. - Different noiselevels obtained at the 4 main positions with a distance of 1,5 m from the fan with a canalized inlet flange. Noiselevel allowance ±3 dBA. - Wird in 4 Hauptrichtungen mit Ventilator-Abstand 1,5 mt gemessen. Die Geräusche des Motors und Keilriemes sind nicht berücksichtigt. Geräuschtoleranz ±3 dBA. - Valores de ruido calculado en campo abierto con lecturas en la dirección de los 4 puntos cardinales a una distancia de 1,5 m desde la boca del ventilador entubado

Tutti i dati contenuti in questo catalogo sono suscettibili di variazioni e miglioramenti. La CORAL si riserva il diritto di modifiche senza preavviso.

Les données sus-indiquées peuvent être modifiées et améliorées. CORAL a le droit d'effectuer ces changements sans obligation de préavis.

Values on this catalogue are indicative and can be subject to modification and improvements. CORAL reserves the right to change them without previous advice.

Änderungen vorbehalten.

Todos los datos contenidos en este catalogo están sujetos a variaciones. CORAL se reserva el derecho de modificarlos sin aviso previo.



Ventilatori Ventilateurs Fans Ventilatoren Ventiladores Ventilatori Ventilateurs Fans



DF/S

ELETTROASPIRATORE PORTATILE TIPO "Df/S"

ASPIRATEUR ELECTRONIQUE PORTATIF MODELE "Df/S"

PORTABLE FAN "Df/S" MODEL

TRAGBARER SAUGER TYP "Df/S"

ELECTROASPIRADOR PORTÁTIL TIPO "Df/S"



IMPIEGO: Il nuovissimo elettroaspiratore portatile modello "DF/S" è indicato per l'aspirazione dei fumi, gas, polveri, aria viziata, piccoli trasporti pneumatici di polveri leggere, insufflaggio di aria, ecc... e in tutti quei casi in cui si richiede un pronto intervento od una installazione semplice ed ovunque orientabile del ventilatore.

MANEGGEVOLE: Grazie al peso ed ingombro ridotti al minimo, il "DF/S" può essere facilmente spostato manualmente con estrema praticità e maneggevolezza ed è inoltre dotato di un sostegno che lo rende posizionabile in più direzioni.

ASPIRAZIONE ELEVATA: Lo speciale elettroaspiratore centrifugo con girante a pale aperte costruito in lamiera d'acciaio verniciata, grazie all'elevata pressione generata, consente un'ottima aspirazione tramite tubazione flessibile anche di notevole lunghezza (vedi diagramma portate-pressioni).

VERSIONI: Il DF/S con griglia di protezione sulla bocca aspirante e premente viene fornito di serie in versione monofase 220 V con interruttore marcia arresto sul motore o trifase 220/380 V 50 Hz. A richiesta sono fornibili motori con altre tensioni frequenza 60 Hz.

EMPLOI: Le nouvel aspirateur électronique portatif, modèle "DF/S" est indiqué pour l'aspiration de fumées, gaz, poudres, air vicié, petits transports pneumatiques de poudres légères, insufflation d'air etc... et dans tous le cas où il est nécessaire une intervention rapide ou une installation du ventilateur qui soit simple et orientable en toute direction.

MANIABLE: Grâce à son poids et à son encombrement réduits au minimum, le "DF/S" peut être facilement déplacé manuellement avec extrême commodité et maniabilité. Il est en outre équipé d'un support qui permet de le placer en différentes positions.

ASPIRATION ELEVEE: Le special aspirateur électrique centrifuge avec partie mobile à pales ouvertes, construit en tôle d'acier vernie, permet, grâce à la haute pression qu'il produit, une excellente aspiration par une conduite flexible, qui peut être de longueur même considérable (voir diagramme débits-pressions).

MODELES: En série, le DF/S avec grille de protection sur la bouche d'aspiration et d'expulsion est fourni en modèle monophasé 200 V. avec interrupteur démarche-arrêt placé sur le moteur, ou en modèle triphasé 220/380 V. 50 Hz. Sur demande il est aussi possible de fournir des moteurs avec différentes tensions, et avec fréquence 60 Hz.



Ventilatori Ventilateurs Fans Ventilatoren Ventiladores Ventilatori Ventilateurs Fans

USE: The brand new portable fan "DF/S" model is suitable for suction of fumes, gases, dusts, polluted air, small pneumatic transport of light dusts, air blowing and so on. Suitable in all those cases where a quick solution or a simple and orientable installation of the fan is required.

HANDY: Thanks to the minimum weight and dimensions, the "DF/S" unit can be easily carried, very practical and handy it is furthermore equipped with a special support so that it can be positioned in many directions.

HIGH SUCTIONS CAPACITY: The special centrifugal electrofan with open blades impeller, built in painted steel sheet thanks to the high pressure created, allows an excellent suction also with a flexible hose of considerable length (pls. see diagram of capacities-pressures).

VERSIONS: The DF/S unit complete with protection grate on air inlet and outlet is supplied normally in single-phase version 220 V. with ON/OFF switch on the motor or three-phase version 220 /380 V. 50 Hz. On demand we can supply motors with other voltages and 60 Hz frequency.



DF/S1

ANWENDUNG: Der neue tragbare Sauger Modell "DF/S" ist für die Absaugung von Rauchen, Gasen, Stäuben, der verbrauchten Luft geeignet, sowie auch für die kleinen pneumatischen Förderungen von leichten Stäuben, für Luft Einblasen, und so weiter...und jedesmal, wenn eine rasche Intervention oder eine einfache und, nach allen Richtungen verstellbare, Installation des Ventilators erforderlich ist.

WENDIG: Dank dem geringsten Gewicht und dem kleinsten Raumbedarf kann man den "DF/S" sehr praktisch und mit hoher Handlichkeit handverlegen. Der ganz neue tragbare Sauger ist, außerdem, mit einer Stütze versehen so daß, das Positionier-verhalten viele Richtungen haben kann.

HOHE ABSAUGLEISTUNG: Der spezielle Ventilator mit offenen Laufrädern, der aus lackiertem Stahlblech gefertigt ist, erlaubt, dank dem hervorgebrachten Pressung, eine sehr gute Ansaugung durch Schlauch auch von beträchtlicher Länge (Siehe die Leistungskurve).

AUSFÜHRUNG: Der DF/S mit Schutzgitter (saug- und druckseitig) wird serienmäßig in Einphasenausführung 220V. mit dem Ein- und Ausschalter auf dem Motor, beliebig, sowie auch in Dreiphasenausführung 220/380 V.-50 Hz. Auf Wunsch, werden Motoren mit anderen Spannungen und 60 Hz. geliefert



DF/S2

Uso: el novísimo electroaspirador portátil modelo "DF/S" está indicado para la aspiración de humos, gases, polvos, aire viciado, pequeños transportes neumáticos de polvos ligeros, inyección de aire, etc. ... y en todos los casos que requieran una rápida intervención o una instalación sencilla y la orientación en todos los sentidos del ventilador.

MANUABLE: gracias al peso y a las dimensiones reducidos al mínimo, el "DF/S" se puede desplazar manualmente con facilidad. Extremadamente práctico y manuable, también cuenta con un soporte que permite ubicarlo en varias direcciones.

ASPIRACIÓN ELEVADA: el electroaspirador centrífugo especial, con rueda álabes de paletas abiertas, fabricado con chapa de acero pintada, gracias a la elevada presión generada, permite una óptima aspiración a través de tubería flexible, incluso de considerable longitud (ver el diagrama de caudales y presiones).

VERSIONES: el DF/S con rejilla de protección en la boca aspirante y en la impelente, se entrega de serie en versión monofásica 220 V con interruptor de marcha y parada en el motor, o trifásica 220/380 V 50 Hz. A petición se pueden entregar motores con otras tensiones frecuencia 60 Hz.



DF/S3



Ventilatori Ventilateurs Fans Ventilatoren Ventiladores Ventilatori Ventilateurs Fans

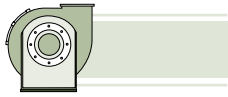

DF/S

DATI TECNICI

CARACTÉRISTIQUES GENERALES

TECHNICAL FEATURES

TECHNISCHE DATEN

CARACTERÍSTICAS TÉCNICAS

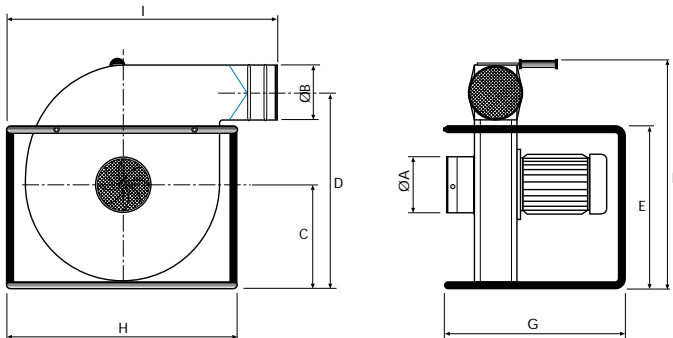

		C	D	E	F	G	H	I
DF/S1	mm	216	410	345	485	390	500	570
	inch	8	16	14	19	16	20	23
DF/S2	mm	235	430	345	510	390	500	615
	inch	9	17	14	20	16	20	24
DF/S3	mm	245	460	390	575	515	540	570
	inch	10	19	16	23	20	21	22

MOTORE MONOFASE O TRIFASE (50 Hz) (SU RICHIESTA 60 Hz) - MOTEUR MONOPHASE OU TRIPHASE (50 Hz) (SUR DEMANDE 60 Hz)
 SINGLE PHASE OR THREE PHASE MOTOR (50 Hz) (ON REQUEST 60 Hz) - EINPHASIG- ODER DREIPHASIGMOTOR (50 Hz) AUF ANFRAGE 60 Hz
 - MOTOR MONOFÁSICO O TRIFÁSICO (50 Hz) (A PETICIÓN 60 Hz)

	PORTATA MASSIMA DEBIT MAX MAX DELIVERY LUFTMENGE MAX CAUDAL MÁXIMO m ³ /h/c.f.m.	POTENZA PUISSANCE POWER LEISTUNG POTENCIA HP/KW	GIRI TOURS SPEED SPEED VUELTAS r.p.m.	TENSIONE VOLTAGE VOLTAGE SPANNUNG TENSION V. 1PH - 3PH	LIVELLO SONORO MEDIO NIVEAU SONORE AVERAGE SOUND LEVEL SCHALLPEGEL NIVEL SONORO MEDIO dB(A)	BOCCA ASPIRANTE BOUCHE D'ASPIRATION FAN INLET ANSAUGÖFFNUNG BOCA ASPIRANTE A (mm.)(inch.)	BOCCA PREMEUTE BOUCHE DE REFOULEMENT EXHAUST OPENING DRUCKÖFFNUNG BOCA IMPELENTE B (mm.)(inch.)	IMBALLO CON CARTONE EMBALLAGE AVEC CARTON CARDBOARD PACKING KARTONSMASSE EMBALAJE DE CARTÓN AxBxH (mm.)(inch.)	PESO NETTO POIDS NET NET WEIGHT GEWICHT PESO NETO (Kg)/(LBS)	PESO LORDO CON IMBALLO POIDS BRUT AVEC EMBALLAGE GROSS WEIGHT WITH PACKING BRUTTO GEWICHT MIT VERPACKUNG PESO BRUTO CON EMBALAJE (Kg)/(LBS)
DF/S1	1200/700	0,5/0,37	2800	230 - 230/400	79	Ø120/5	Ø120/5	560x450x510 22x18x20	17,5/39	20/44
DF/S2	1600/950	1/0,75	2800	230 - 230/400	84	Ø150/6	Ø150/6	560x520x680 22x20x27	22,5/50	25,5/56
DF/S3	3200/1900	2/1,5	2800	230 - 230/400	85	Ø180/7	∇160x160 ∇6x6	630x560x610 25x22x24	27/58	30/65

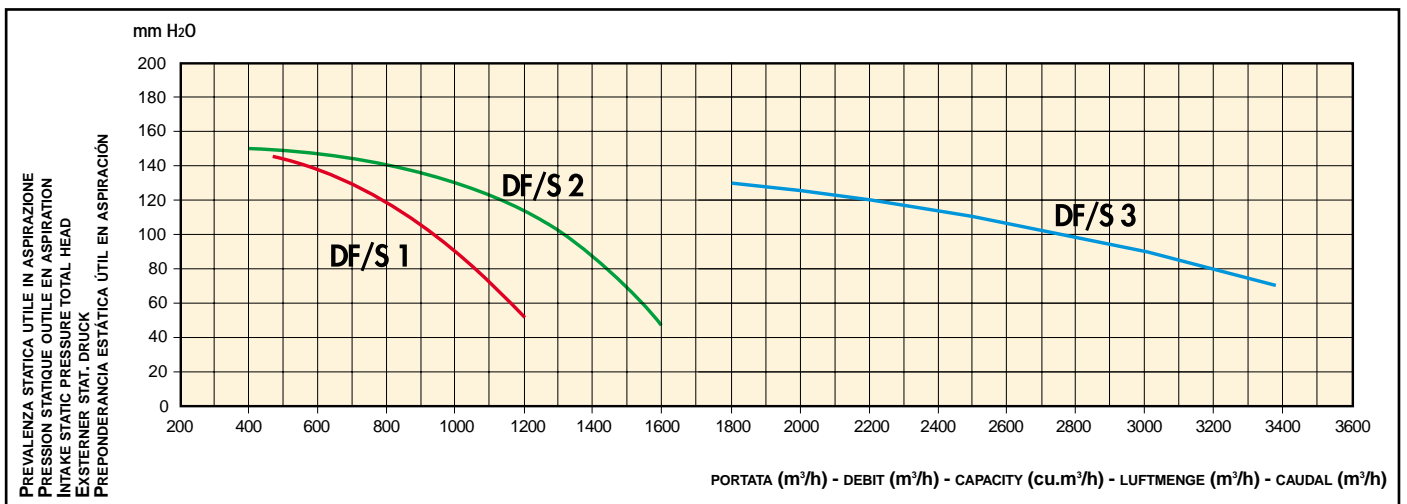

Tutti i dati contenuti in questo catalogo sono suscettibili di variazioni e miglioramenti. La CORAL si riserva il diritto di modifiche senza preavviso.
 Les données sus-indiquées peuvent être modifiées et améliorées. CORAL a le droit d'effectuer ces changements sans obligation de préavis.
 Values on this catalogue are indicative and can be subject to modification and improvements. CORAL reserves the right to change them without previous advice.
 Änderungen vorbehalten.
 Todos los datos contenidos en este catálogo están sujetos a variaciones. CORAL se reserva el derecho de modificarlos sin aviso previo.

Ventilatori Ventilateurs Fans Ventilatoren Ventiladores Ventilatori Ventilateurs Fans

DF/S

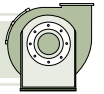

ACCESSORI
ACCESSORIES
EQUIPMENT
ZUBEHÖR
ACCESORIOS

- Tubazione flessibile Ø 80-100-120-150-180 mm. per fumi di saldatura.
- Tubazione flessibile Ø 80-100-120-150-180 mm. per polveri.
- Stringiflessibili rapidi FAS/FL Ø 80-100-120-150-180 mm.
- Coni Ø 80-100-120-150-180 mm.
- Manicotti Ø 80-100-120-150-180 mm.
- Raccordo da Ø 120-150-180-300 mm. per sacca filtrante DF/S 1 & 2.
- Sacca filtrante in feltro agugliato tipo A (polveri grossolane) Ø 300 mm. - L = 800 mm.
- Sacca filtrante come sopra in feltro agugliato tipo B (polveri fini).
- Stringisacca filtrante Ø 300 mm.
- Deviazione simmetrica D1 a due vie: 1 x Ø 100 e 1 x Ø 120 mm.
- Bocchetta d'aspirazione Ø 120-150-180 a n 250 x 120 mm.
- Altre bocchette con n a richiesta.
- Interruttore termico salvamotore.
- Componentistica per aspirazione a pavimento e pulizia macchine composta da:
 - Cono di riduzione da Ø 120 o 180 a Ø 60 mm
 - Tubo flessibile con manicotti girevoli Ø 60 mm. L = 2 mt.
 - Prolunga rigida L = 500 mm.
 - Bocchetta per fessure
 - Spazzola per pavimento
 - Bocchetta a spazzola circolare
 - Stringiflessibili rapidi.
- Conduite flexible Ø 80-100-120-150-180 mm. pour fumées de soudure.
- Conduite flexible Ø 80-100-120-150-180 mm. pour poudres.
- Colliers flexibles rapides FAS/FL Ø 80-100-120-150-180 mm.
- Cônes Ø 80-100-120-150-180 mm.
- Manchons Ø 80-100-120-150-180 mm.
- Raccord de Ø 120-150-180-300 mm. pour sacs filtrante DF/S 1 & 2.
- Sacs filtrante en feutre aiguille type A (poudres grossières) Ø 300 mm. - L = 800 mm.
- Sacs filtrante, comme ci-dessus, en feutre aiguille type B (poudres fines).
- Collier de manchette filtrante Ø 300 mm.
- Dérivation symétrique D1 à deux sorties: 1 x Ø 100 et 1 x Ø 120 mm.
- Embout d'aspiration de Ø 120-150-180 à n 250 x 120 mm.
- Différents n embouts sur demande.
- Interrupteur thermique disjoncteur (coupe-circuit).
- Equipement pour l'aspiration au sol et le nettoyage des machines composé par :
 - Cône de réduction de Ø 120 ou 180 à Ø 60 mm
 - Conduite flexible avec manchons tournants Ø 60 mm. L = 2 mt.
 - Rallonge rigide L = 500 mm.
 - Embout pour l'aspiration dans les fessures
 - Brosse pour l'aspiration au sol
 - Embout à brosse tournante
 - Colliers flexibles rapides.
- Flexible hose Ø 80-100-120-150-180 mm. for welding fumes.
- Flexible hose Ø 80-100-120-150-180 mm. for dusts.
- Flexible hose clamps FAS/FL Ø 80-100-120-150-180 mm.
- Reduction cones Ø 80-100-120-150-180 mm.
- Couplings Ø 80-100-120-150-180 mm.
- Connection from Ø 120-150-180-300 mm. for filtering bag coupling DF/S 1 & 2.
- A-type felt filtering bag (rough dusts) Ø 300 mm. - L = 800 mm.
- B-type felt filtering bag (fine dusts) as above.
- Filtering bag clamp Ø 300 mm.
- Symmetrical manifold with two ways: one way Ø 100 and one way Ø 120 mm (DIR).
- Suction hood Ø 120-150-180 to n 250 x 120 mm.
- Other suction hoods with special dimensions on demand.
- Safety thermal starter.
- Fittings for floor suction or for machine cleaning composed by :
 - Cone-shaped reduction from Ø 120 o 180 to Ø 60 mm
 - Flexible hose with revolving couplings Ø 60 mm. L = 2 mt.
 - Rigid extension L = 500 mm.
 - Slot orifice
 - Floor brush
 - Circular brush
 - Clamps.
- Schlauch Ø 80-100-120-150-180 mm. für Schweißdämpfe.
- Schlauch Ø 80-100-120-150-180 mm. für Staube.
- Schlauchschellen FAS/FL Ø 80-100-120-150-180 mm.
- Reduzierstücke Ø 80-100-120-150-180 mm.
- Muffen Ø 80-100-120-150-180 mm.
- Uebergangsstücke Ø 120-150-180-300 mm. für Filtersack DF/S 1 & 2.
- Filtersack aus Nadeffilz Typ A (für Grobstaub) Ø 300 mm. - L = 800 mm.
- Filtersack aus Nadeffilz Typ B (für Feinstaub).
- Gurtspanner Ø 300 mm.
- Symmetrische Abzweigstueck D1 zweiwegig: 1 x Ø 100 mm. und 1 x Ø 120 mm.
- Saugstutzen Ø 120-150-180 zu n 250 x 120 mm.
- Andere Stutzen mit n auf Wunsch.
- Thermo-Schutzschalter.
- Satz zur Boden- und Maschinenreinigung bestehend aus :
 - Reduzierstueck von Ø 120 oder 180 zu Ø 60 mm
 - Schlauch mit Drehmuffen Ø 60 mm. L = 2 mt.
 - Verlängerungsstück L = 500 mm.
 - Absaugdüse
 - Bodenbürste
 - Rund-Bürstenstutzen
 - Schnell-Spanner für Schlauch.
- Tubería flexible ø 80 - 100 - 120 - 150 - 180 mm para humos de soldadura
- Tubería flexible ø 80 - 100 - 120 - 150 - 180 mm para polvos
- Sujetaflexibles rápidos FAS/FL ø 80 - 100 - 120 - 150 - 180 mm
- Conos ø 80 - 100 - 120 - 150 - 180
- Manguitos ø 80 - 100 - 120 - 150 - 180 mm
- Racor de 120 - 150 - 180 - 300 mm para bolsa filtrante DF/S 1 & 2
- Bolsa filtrante de fieltro de poliéster tipo A (polvos gruesos) ø 300 mm - L = 800 mm
- Bolsa filtrante como la anterior de fieltro de poliéster tipo B (polvos finos)
- Sujetabolsa filtrante ø 300 mm
- Desviación simétrica D1 de dos vías: 1 x ø 100 y 1 x ø 120 mm
- Boca de aspiración ø 120 - 150 - 180 a n 250 x 120 mm
- Otras bocas con n a petición
- Interruptor térmico de máxima
- Componentes para aspiración a tierra y limpieza de máquinas formados por:
 - Cono de reducción de ø 120 o 180 a ø 60 mm
 - Tubo flexible con manguitos giratorios ø 60 mm L = 2 m
 - Prolongación rigida L = 500 mm
 - Boca para hendeduras
 - Cepillo para el piso
 - Boca con cepillo circular
 - Sujetaflexibles rápidos.

ALCUNI ESEMPI DI APPLICAZIONE
SOME EXAMPLES OF TYPICAL APPLICATIONS
QUELQUES EXEMPLES D'APPLICATION TIPIQUE
EINIGE ANWENDUNGSBEISPIELE
EJEMPLOS DE INSTALACIONES





Ventilatori Ventilateurs Fans Ventilatoren Ventiladores Ventilatori Ventilateurs Fans



EER

ELETTROVENTILATORI ELICOIDALI
ELECTROVENTILATEURS HELICOIDAU
HELICAL ELECTROVENTILATOR
AXIAL-VENTILATOREN
ELECTROVENTILADORES HELICOIDALES



CAMPO D'IMPIEGO: gli elettroventilatori elicoidali serie EER a pale reversibili presentano un campo d'impiego con prevalenze statiche molto basse, da 1 a 20 mm H₂O portata elevata da 1900 a 38000 mc/h con temperature massime dell'aria pari a 60°C;

APPLICAZIONI:

- Aspirazione aria viziata e fumi dagli ambienti
- Areazione officine
- Aspirazione aria polverosa (cementerie, mulini, fonderie, cartiere, ecc.)
- Circolazione aria negli scambiatori di calore
- Ricambi d'aria settore allevamento bestiame
- Aspirazione laboratori chimici, locali di verniciatura, lavanderie, grosse cucine, ecc.

Ovunque occorra muovere notevoli quantità d'aria con basse prevalenze.

VERSATILITÀ DI INSTALLAZIONE E FUNZIONAMENTO: mediante semplice inversione del senso del motore e quindi del flusso dell'aria, gli EER possono funzionare sia per aspirare aria viziata dai locali scaricandola all'esterno sia per aspirare aria pura dall'esterno immettendola negli ambienti da trattare. L'installazione degli EER può essere effettuata con asse orizzontale o verticale a parete, a soffitto a muro o pavimento, mediante appositi attacchi situati sulla flangia superiore della fascia anulare.

MASSIMA FUNZIONALITÀ-LUNGA DURATA: la girante del tipo a pale reversibili, direttamente accoppiata all'albero del motore elettrico, subisce una meticolosa equilibratura statica e dinamica. Il funzionamento risulta così esente da vibrazioni per cui è garantita una lunga durata dei cuscinetti e la massima funzionalità del ventilatore.

ELEVATA SILENZIOSITÀ: la perfetta equilibratura della girante, realizzata in lamiera di acciaio con pale chiodate, il particolare telaio ad anello anch'esso in lamiera di acciaio, il razionale posizionamento del motore asincrono trifase, l'esatta inclinazione delle pale della girante rendono elevata, a parità di altre condizioni, la silenziosità del gruppo.

UTILISAZIONE: les électroventilateurs hélicoidaux série EER à pales réversibles donnent des pressions statiques très petites, de 1 à 20mm H₂O et débit d'air très élevé, de 1900 à 38000 m³/h avec températures maximales de l'air de 60°C

APPLICAZIONI:

- Aspirazione d'air pollué et des fumées dans les ateliers
- Aération d'air poussiéreux (maçonneries, moulins, fonderies, papeteries, etc.
- Séchage des pâtes, fruits, poissons, papiers, briques.
- Circulation d'air dans les échangeurs de chaleur
- Régénération de l'air dans le secteur d'élevage des bestiaux
- Aspirazione laboratoires chimiques, teintureries, blanchisseries, grosses cuisines.

-Partout où le renouvellement de l'air avec prévalences de change minimales est nécessaire

VERSATILITÀ D'INSTALLAZIONE E DE FONCTIONNEMENT: en inversant simplement le sens de rotation du moteur et donc du courant d'air, les EER peuvent servir soit pour aspirer l'air pollué des ateliers en de déchargeant à l'extérieurs à traiter. L'installation des EER peut être effectuée avec des planches horizontales ou verticales pour parois et plafond, pour murs ou planches, par l'intermédiaire d'attaches spéciales situées sur la bride supérieure de la bande à anneaux.

CARACTERE FONCTIONNEL IMPORTANT-LONGUE DUREE: L'hélice de type à pales réversibles, directement rattachée à l'arbre du moteur électrique, subit un équilibrage statique méticuleux. Le fonctionnement du ventilateurs et sans vibrations; une longue durée des roulements à bille est donc garantie.

MARCHE SILENCIEUSE: Le parfait équilibre de l'hélice réalisée en tôle d'acier avec pales clouées, le tissu spécial à anneau en tôle d'acier, la position rationnelle du moteur asynchrone triphasé, la juste inclination des pales de l'hélice garantissent la réduction du bruit du groupe

Ventilatori Ventilateurs Fans Ventilatoren Ventiladores Ventilatori Ventilateurs Fans

Use: Helical electroventilators EER Series have a wide use with very low static pressures from 1 a 20 mm H₂O and high capacity of 1,900 to 38,00 cm³/h with maximum air temperatures of 60°C

APPLICATIONS:

- Extraction of polluted air and fumes from premises
- Aeration of workshops
- Extraction of dusty-air (cement factories, mills, founderies, paperworks, etc.
- Air circulation in heat exchangers
- Air exchanges in cattle raising sector
- Extraction in chemical laboratories (varnishing, bakeries, laundries, large kitchens, etc.
- Anywhere where a large amount of air movement is required at low cost.

VERSATILITY IN INSTALLATION AND PERFORMANCE: By the simple inversion of the motor rotation, i.e. of the air-flow, the EER may operate both to extract polluted air from the premises and recycle it pure again in the work premises.

The installation of the EER may be carried out with a horizontal or vertical axis, on the wall, on the ceiling or on the floor, by means of bracket, situated on the upper flange of the circular tie-band

LONG TERM MAXIMUM PERFORMANCE: The reversible blade type impeller, directly coupled to the motor shaft, is subject to a meticulous static and dynamic balancing. The performance thus gives no vibrations, for a long duration of the bearings and for the maximum performance of the ventilator

ALMOST NOISELESSNESS: The perfect balancing of the impeller, made of steel sheet metal with helical blades, the special circular frame also in steel sheet metal, the rational positioning of the asynchrone treephase motor, the exact inclination of the impeller blades renders the unit noiseless in comparison with other units in this field.

EINSATZBEREICH: Die Axial-Ventilatoren der Serie EER haben einen weiten Anwendungsbereich. Die Leistungen liegen im Bereich von 1800 m³/h - 38,000 m³/h mit Drücken bis 200 pa und Temperaturen von max 60°C

ANWENDUNGSFÄLLE: Absaugung von verschmutzter Luft aus Räumen. Lüftung von Werkstätten, Lagerräumen, u.s.w.

Luftförderung in Lüfterhitzen. Alle Fälle in denen eine grosse Luftbewegung zu geringen Kosten gewünscht wird.

INSTALLATION: Diese Ventilatoren zeichnen sich durch einfache Umkehrung der Motordrehrichtung kann die Förderrichtung verändert werden und so entweder abgesaugt oder eingeblasen werden. Die Serie EER kann sowohl mit horizontaler als auch mit vertikaler Motorachse eingebaut werden.

LANGE LEBENSDAUER: Die austauschbaren Flügelblätter der direkt auf der Motorwelle gekuppelten Laufrades sind statisch und dynamisch ausgewuchtet. Dadurch läuft der Ventilator vibrationsfrei und die Lager des Motors werden kaum belastet, was zu einer langen Lebensdauer beiträgt.

GERAUSCHARMUT: Die perfekte Auswuchtung des Laufrades mit präzise angewinkelten Stahlblech-Flügeln, das spezielle Gehäuse aus verzinktem Stahlblech, das gleichzeitig als Anschlussrahmen dient, sowie dergeschick montierte 3 Phasen Asynchrom-Motor ergeben einen vergleichsweise leisen Ventilator.

CAMPO DE USO: los electroventiladores helicoidales serie EER de paletas reversibles presentan un campo de uso con alturas de carga estática muy bajas, de 1 a 20 mm H₂O caudal elevado de 1900 a 38000 m³/h con temperaturas máximas del aire de 60°C;

APLICACIONES:

- Aspiración de aire viciado y de humos de los ambientes
- Ventilación de talleres
- Aspiración de aire polvoroso (industrias del cemento, molinos,

fundiciones, industria papelera, etc.)

- Circulación de aire en los intercambiadores de calor
- Cambio de aire en el sector de la cría de ganado
- Aspiración en laboratorios químicos, locales de pintura, lavanderías, grandes cocinas, etc.

En cualquier lugar que haya que desplazar considerables cantidades de aire con bajas alturas de carga.

VERSATILIDAD DE INSTALACIÓN Y FUNCIONAMIENTO: mediante la simple inversión del sentido del motor y, por ende, del flujo de aire, los EER pueden funcionar ya sea para aspirar aire viciado en los locales descargándolo en el exterior, que para aspirar aire puro del exterior e introducirlo en los ambientes a tratar.

La instalación de los EER se puede realizar con eje horizontal o vertical en paredes, techos o pisos mediante los correspondientes acoplamientos presentes en la brida superior de la faja anular.

MÁXIMA FUNCIONALIDAD - GRAN DURACIÓN: la rueda álabes con paletas de tipo reversible, directamente acoplada al eje del motor eléctrico, está sometida a un meticuloso balanceado estático y dinámico. De esta manera, el funcionamiento está privo de vibraciones y se garantiza una larga vida útil de los cojinetes y la mayor funcionalidad del ventilador.

GRAN SILENCIO DE FUNCIONAMIENTO: perfecto balanceado de la rueda de álabes, fabricada con chapa de acero con paletas remachadas; la estructura especial en anillo, también de chapa de acero, la racional ubicación del motor asincrónico trifásico, la exacta inclinación de las paletas de la rueda, aumentan, a igualdad de las otras condiciones, el silencio de funcionamiento del grupo.

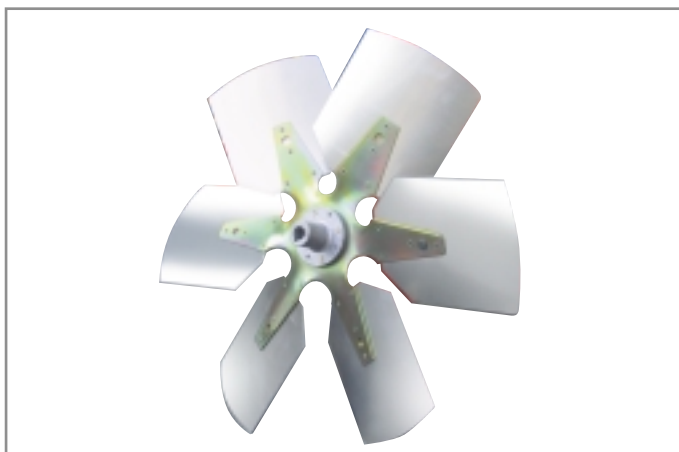



Ventilatori Ventilateurs Fans Ventilatoren Ventiladores Ventilatori Ventilateurs Fans



EER

ACCESSORI
ACCESSORIES
EQUIPEMENT
ZUBEHOR
ACCESSORIOS

-Rete protettiva
-Filet protecteur
-The protective wirenetting
-Schutzgitter
-Red de protección

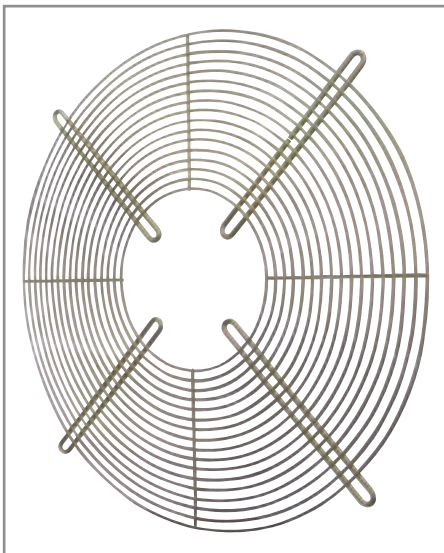

-PERSIANA A GRAVITÀ S.G.:

per proteggere gli EER dalle intemperie delle stagioni invernale si consiglia l'applicazione della nostra serranda a chiusura automatica per gravità modello S.G. La S.G. è costituita da un telaio con bordo flangiato e numerose antine, la cui apertura avviene automaticamente con il passaggio del flusso d'aria del ventilatore e la chiusura per gravità al cessare del suddetto flusso.

-RETE PROTETTIVA G.P.:

A parte si fornisce la griglia protettiva G.P. lato motore.

-REGOLATORI ELETTRONICI:

si forniscono, sempre a richiesta, regolatori elettronici continui del numero di giri, e quindi della portata del ventilatore sia per motori monofasi (220 volt) sia per trifasi (220 Volt)

A richiesta i ventilatori vengono forniti con motori elettrici monofasi.

-CAPÔT À GRAVITÉ S.G.

Pour protéger les EER des intempéries pendant la saison hivernale, on conseille l'utilisation de notre vanne de fermeture automatique à gravité modèle S.G.

La S.G. est constituée d'un tissu à bord avec brides, avec de nombreux petits volets dont l'ouverture se fait automatiquement par le passage du courant d'air du ventilateur et la fermeture à gravité à la fin de ce flux.

-FILET PROTECTEUR G.P.

à part, un filet protecteur du moteur est fourni

-RÉGLEURS ÉLECTRONIQUES

Des régleurs électroniques continus du nombre de tours et donc du débit du ventilateur sont fournis également sur demande, soit pour les moteurs monophasés (220 Volt) soit triphasés (220 Volt)

-GRAVITY SHUTTER S.G.

To protect the EER from the atmospheric conditions in winter the automatic closure of the shutter by gravity is advised on the S.G. model. The S.G. is made of a frame with a flanged bord with more than one shutter, the aperture of which is actuated automatically by the air-flow if the ventilator and the automatic closure by gravity at the cessation of the air-flow.

-THE PROTECTIVE WIRENETTING G.P.

Of the motor side is supplied separately. Ventilators with monophas motors may be supplied on request

-ELECTRONIC CONTINUOUS

Revolutions regulators and the ventilator capacity for monophas motors (220 V) or threephase motors (220 Volt) may be supplied on request.

-SCHWERKRAFTVERSCHLUSSKAPPE S.G.

In einem Anschlussrahmen passend zum Ventilatorgerhäuse EER werden mehrere Lamellen durch den Luftstrom des laufenden Ventilators geöffnet, bzw. im Stillstand verhindern die durch Schwerkraft schliessenden Lamellen ein Einströmen von kalter Aussenluft.

-SCHUTZGITTER G.P.

Zur Montage auf der Motorseite des Ventilators verhindert unbeabsichtigtes Berühren des Laufrades.

-DREHZAHLEGLER

Elektronische Drehzahlregler zur Anpassung der Drehzahl an die gewünschte Leistung sind als Zubehör genauso lieferbar wie die Wechselstrom-Motoren (1 ph-220 V)

-COMPUERTA POR GRAVEDAD S.G.:

Para proteger los EER contra la intemperie de la estación invernal se recomienda la colocación de nuestra compuerta de cierre automático por gravedad modelo S.g. La S.G. está formada por una estructura con borde embreadado y numerosas hojas, cuya apertura se produce automáticamente con el paso del flujo de aire del ventilador, y el cierre se produce por gravedad cuando cesa el flujo.

-RED DE PROTECCIÓN G.P.:

A parte, se suministra la rejilla de protección G.p. lado motor.

-REGULADORES ELECTRÓNICOS:

Se entregan, siempre a petición, reguladores electrónicos continuos del número de revoluciones y, por lo tanto, del caudal del ventilador, ya sea para motores monofásicos (220 voltios) que para trifásicos (220 voltios).

Tutti i dati contenuti in questo catalogo sono suscettibili di variazioni e miglioramenti. La CORAL si riserva il diritto di modifiche senza preavviso.

Les données sus-indiquées peuvent être modifiées et améliorées. CORAL a le droit d'effectuer ces changements sans obligation de préavis.

Values on this catalogue are indicative and can be subject to modification and improvements. CORAL reserves the right to change them without previous advice.

Anderungen vorbehalten.

Todos los datos contenidos en este catálogo están sujetos a variaciones. CORAL se reserva el derecho de modificarlos sin aviso previo.

Ventilatori Ventilateurs Fans Ventilatoren Ventiladores Ventilatori Ventilateurs Fans

EER



DATI TECNICI

CARACTÉRISTIQUES GÉNÉRALES

TECHNICAL FEATURES

TECHNISCHE DATEN

CARACTERÍSTICAS TÉCNICAS

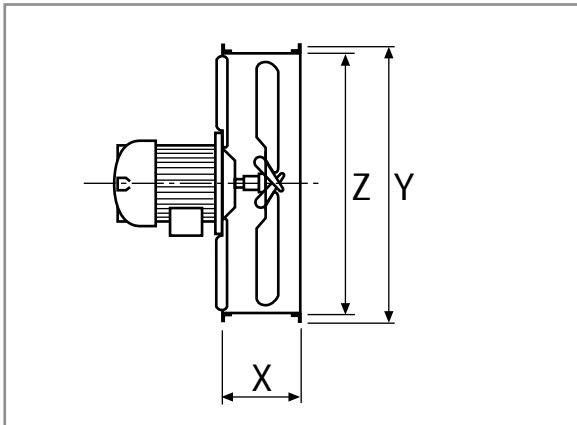

EER

EER	Potenza Puissance Power Leistung Potencia HP/KW	Giri Tours Revs Anzahl Vueltas t/min.	Tensione Voltage Tension Spannung Tensión (V)	Portata in m ³ /h alla pressione statica di (mm H ₂ O) Débit en (m ³ /h) à la pression statique de mm H ₂ O Capacity (cu. m/h) to the static pressure (mm H ₂ O) Luftleistung (m ³ /h) bei statischer Pressung (PA) Caudal en m ³ /h a una presión estática de (mm H ₂ O)						Dimensioni-Dimensions Dimensions - Abmessungen Dimensiones mm		
				1	5	8	10	15	20	X	Y	Z
				300	0,25/0,18	1400	230/400	2800	2400	2100	1900	
350	0,35/0,25	1400	230/400	3800	3400	3100	2800			153	440	380
400	0,35/0,25	1400	230/400	3900	3600	3300	2900			153	480	420
450	0,35/0,25	1400	230/400	5300	5000	3800	3000			145	540	480
500	0,75/0,55	1400	230/400	7500	7100	6900	6100	4500		162	580	520
600	1,5/1,1	1400	230/400	14000	13600	13000	12600	9000	8000	200	680	620
600	0,5/0,37	900	230/400	9800	8600	6100				200	680	620
700	1/0,75	900	230/400	15000	13600	12100				200	780	720
750	1/0,75	900	230/400	20000	19000	13000	11000			200	840	780
750	0,5/0,37	750	230/400	14000	10000	7000				200	840	780
800	1/0,75	750	230/400	20000	18000	14000	11000			200	880	820
1000	3/2,2	750	230/400	38000	35000	32000	27000			200	880	820

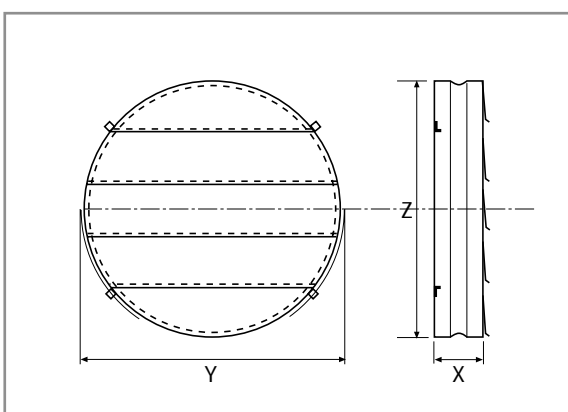

S.G.	X	Y	Z	Staffette-Brides Nervations-Pratze Bridas
300	75	350	320	3
350	75	410	370	3
400	75	455	420	3
450	75	515	470	4
500	75	560	530	4
600	75	655	630	4

S.G.



Ventilatori Ventilateurs Fans Ventilatoren Ventiladores Ventilatori Ventilateurs Fans



PR

ELETTOVENTILATORI CENTRIFUGHI (PALE ROVESCE)
 MOTOVENTILATEUR CENTRIFUGE TYPE
 CENTRIFUGAL ELECTRIC FANS (REVERSED BLADES)
 ZENTRIFUGAL-ELEKTROVENTILATOREN (GESCHLOSSENER LAUFRAD)
 ELECTROVENTILADORES CENTRIFUGOS (PALETAS VUELTAS)

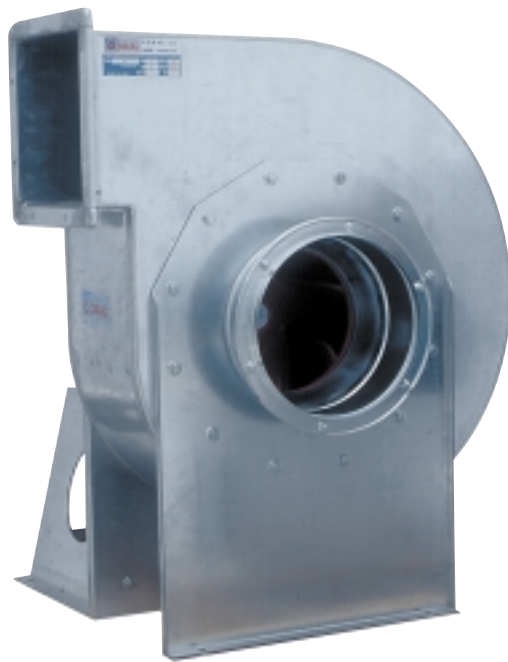

CAMPO D'IMPIEGO: gli elettroventilatori centrifughi serie "PR" a pale rovesce presentano un campo d'impiego con basse e medie prevalenze totali da 59 a 460 mm. H₂O e portate da 1000 a 18600 m³/h con temperature massime dell'aria pari a 60°C.

APPLICAZIONI:

- aspirazione aria ricca di polvere
- trasporto di polvere, segatura e trucioli di legno di lunghezza massima pari a circa 2 cm.
- aspirazione polvere di smerigliatura, sbavatura, ecc..
- trasporto graniti farina, frumento, zuccheri, ecc..
- aspirazione gas, fumi, vapori
- aspirazione in depressione da unità filtrante a secco o a umido di qualsiasi polvere o truciolo (non superiore a 2 cm.)
- ovunque necessitano basse e medie pressioni con portate d'aria non rilevanti.

MASSIMO RENDIMENTO: la particolare girante di tipo chiuso a pale rovesce con cui sono realizzati gli elettroventilatori centrifughi PR e l'esatto dimensionamento della coclea, rende elevato il loro rendimento che è prossimo all'80%.

MASSIMA FUNZIONALITÀ-LUNGA DURATA: la girante a pale rovesce direttamente accoppiata all'albero del motore elettrico subisce una meticolosa equilibratura dinamica. Il funzionamento risulta così esente da vibrazioni per cui è garantita una lunga durata dei cuscinetti e la massima funzionalità del ventilatore.

Costruzione robusta: la coclea, in lamiera di acciaio, si presenta particolarmente robusta nel suo insieme e senza saldature. La bocca aspirante a sezione circolare e quella premente a sezione quadrata sono provviste di flange forate per attacco a tubazioni. A richiesta si forniscono le relative controflange.

ORIENTABILE IN TUTTE LE DIREZIONI: i ventilatori centrifughi serie PR sono orientabili in tutte le posizioni standard. Normalmente vengono forniti con la bocca premente in alto rivolta orizzontalmente a destra (ad eccezione del PR1 che è a sinistra) guardando la macchina dal lato del motore. Specificare in sede di ordinazione l'orientamento desiderato.

DOMAINE D'UTILISATION: les motoventilateur centrifuges série "PR" avec turbine à pales renversées, présentent un champ d'application à basse et moyenne pression totale de 59 à 460 mm H₂O et débits de 1000 à 18600 m³/h, à une température maximum l'air de 60°C.

APPLICATION:

- aspiration d'air très poussiéreux
- transport de poussières, sciures et copeaux de bois d'une longueur maximum de 2 cm
- aspiration de poussières de polissage, ébavurage etc..
- transport de poussières de granit, farine, frument, sucre etc..
- aspiration de gaees, fumées, vapeurs
- aspiration en aval du dépoussiéreur à sec ou à voie humide (coté gazes propres)
- dans tous les cas où il est necessaire d'avoir des basses et moyennes pressions à débit peu élevé.

RENDEMENT MAXIMUM: les turbines spéciales à pales renversées double flasque qui equipent les motoventilateurs pr, et le dimensionnement optimum de leur coque, garantissent un rendement élevé proche de 80%.

EFFICACITE MAXIMUM-LONGUE DUREE: la turbine pales renversée directement accouplée au moteur électrique est équilibrée statiquement et dynamiquement avec la plus grande précision. Par conséquent, le fonctionnement est sans vibration, ce qui garanti une longue durée de vie des paliers à roulement et l'efficacité du ventilateur.

Ventilatori Ventilateurs Fans Ventilatoren Ventiladores Ventilatori Ventilateurs Fans

CONSTRUCTION ROBUSTE: la coque en tôle d'acier s'avère très robuste et sans soudures.

La bouche d'aspiration à section circulaire et la bouche de refoulement à section carée sont équipées de bride pour le raccordement des tuyauteries.

Les contrebrides sont fournies à la demande.

POSSIBLE D'ORIENTATION: les ventilateurs centrifuges type "PR" peuvent être orientés dans toutes les positions standards. Sans spécifications, ils sont livrés avec la bouche de refoulement à l'horizontale à droite, en partie haute du ventilateur lorsque l'on regarde l'appareil côté moteur, sauf le PR1 qui est à gauche.

Spécifier l'orientation désirée à la commande.

USE: the "pr" series of reversed blades centrifugal ventilators, present a field of application with low and medium total heads from 59 to 460 mm H₂O and capacities from 1000 to 18600 cu. Metres/hr. With max. Air temperatures of 60°C.

APPLICATIONS:

- suction of dusty air;
- transport of saw dust and short wooden chips with exclusion of fibrous materials; max length 2 cm approx.;
- suction of grinding dust, etc.;
- transport of granites, meal, wheat, sugars, etc.;
- suction of gas, flue gas, steams, welding fumes;
- wherever low and medium pressures with less considerable capacities of air are necessary.

MAXIMUM EFFICIENCY: the impeller with backward curved blades of the pr series, together with the accurate design of the volute give to these ventilators a very high efficiency, about 80%.

MAXIMUM PERFORMANCE-LONG DURATION: due to the backward curved blades impeller, accurately static and dynamic balanced, directly coupled to the electric motor the pr ventilators give no vibration during performance, ensure a long duration of the bearings and best performance.

CONSTRUCTION FEATURES: the seamed scroll in galvanised sheet metal is particularly sturdy and peripherally soundproof. The suction inlet and the outlet are provided with flanges to connect the pipeline; the counter-flanges are delivered on request.

POSITION OF DISCHARGE: the pr series are available in all standard position they are normally delivered with the outlet horizontally turned on the right, looking at the machine from the motor side (pr 1 at left only). When ordering pls. Specify the required position.

EINSATZBEREICH: die zentrifugal-elektroventilatoren serie PR mit käfig-Laufräder haben einen Einsatzbereich von 59 bis 460 mm H₂O Gesamtdruck und Fördermengen von 1000 bis 18600 m³/h einer Luft höchsttemperatur von 60°C.

ANWENDUNGEN:

- Absaugung der staubreichen Luft
- Transport von Staub, Sägemehl und Holzspäne bis zu einer maximalen Länge von ca. 2 cm.
- Absaugung von Schleifstäub, Schweißrauch, usw.
- Transport von Mehl, Getreide, Zucker, usw.
- Unterdruckabsaugung aus trockenen oder naßen Filtereinheiten.
- Wenn niedriger oder mittlerer Druck mit geringen Luftfördermengen benötigt wird.

HOHE LEISTUNG: Der besondere Laufrad in geschlossener Käfigausführung mit welchem die Zentrifugal-Ventilatoren "PR" ausgerüstet sind und die genaue Dimensionierung der Schnecke garantieren eine hohe Leistung von nahezu 80%.

LANGE BETRIEBSDAUER: Der Laufrad der direkt an die Welle des Elektromotors gekuppelt ist, wird einer gewissenhaften, dynamischen und statischen Auswuchtung unterzogen. Das ergibt einen schwingungsfreien Betrieb und es werden lange Standzeiten der Kugellager und maximale Funktionstüchtigkeit des Ventilators gewährleistet.

ROBUSTE BAUART: Die Schnecke, aus verzinktem Stahlblech, ist in ihrer Gesamtheit besonders robust. Die runde Saugöffnung und die viereckige Drucköffnung sind mit gelöteten Flanschen für den Anschluß an die Rohrleitungen ausgerüstet. Auf Anfrage werden die Gegenflanschen mitgeliefert.

NACH ALLEN RICHTUNGEN VERSTELLBAR: Die Ventilatoren der Serie PR sind nach allen Standardpositionen verstellbar. Normalerweise werden sie mit oben angebrachter, horizontal nach rechts Drucköffnung (von der Motorseite der Maschine aus gesehen), geliefert.

Bei Auftragserteilung ist die gewünschte Richtung anzugeben.

CAMPO DE USO: los electroventiladores centrifugos serie "PR" de paletas vueltas presentan un campo de uso con bajas y medias alturas de carga totales de 59 a 450 mm H₂O y caudales de 1000 a 18600 m³/h con temperaturas máximas del aire de 60°C.

APLICACIONES:

- Aspiración de aire rico en polvo
- Transporte de polvos, aserrín y virutas de madera de una longitud máxima de aproximadamente 2 cm
- Aspiración de polvos de esmerilado, rebabado, etc.
- Transporte de harina, trigo, azúcar, etc.
- Aspiración de gases, humos, vapores
- Aspiración en depresión desde unidad filtrante en seco o en húmedo de cualquier polvo o viruta (que no supere los 2 cm)
- Siempre que sean necesarias presiones medianas y bajas con un caudal de aire no considerable.

MÁXIMO RENDIMIENTO: la rueda de álabes especial de tipo cerrado con paletas vueltas de los electroventiladores centrifugos PR y las exactas dimensiones de la cóclea, aumentan su rendimiento, que se acerca al 80%.

MÁXIMA FUNCIONALIDAD - GRAN DURACIÓN: la rueda de álabes de paletas vueltas, directamente acoplada al eje del motor eléctrico está sometida a un metódico balanceado estático y dinámico. De esta manera, el funcionamiento está privo de vibraciones y se garantiza una larga vida útil de los cojinetes y la mayor funcionalidad del ventilador.

CONSTRUCCIÓN ROBUSTA: la cóclea, de chapa de acero, se presenta particularmente robusta en su conjunto y sin soldaduras.

La boca aspirante de sección circular y la impelente de sección cuadrada están dotadas de bridas perforadas para el empalme en tuberías. A petición se entregan las contrabridas correspondientes.

ORIENTABLE EN TODAS LAS DIRECCIONES: los ventiladores centrifugos serie PR se pueden orientar en todas las posiciones estándar. Normalmente se entregan con la boca impelente arriba vuelta horizontalmente a la derecha (excepto los PR1 que la tienen a la izquierda) mirando la máquina desde el lado del motor.



Ventilatori Ventilateurs Fans Ventilatoren Ventiladores Ventilatori Ventilateurs Fans

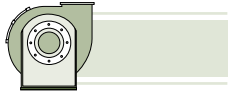

PR

DATI TECNICI

CARACTÉRISTIQUES GENERALES

TECHNICAL FEATURES

TECHNISCHE DATEN

CARACTERISTICAS TÉCNICAS

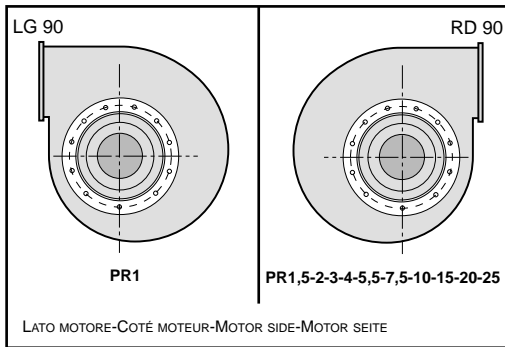

PR 1HP-1,5 HP-2HP-3HP-4HP-5,5HP

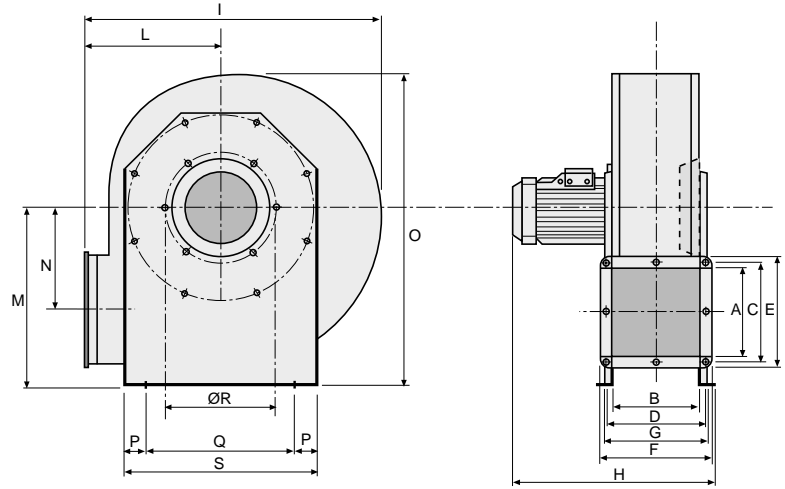

PR 7,5HP-10HP-15HP-20HP-25HP

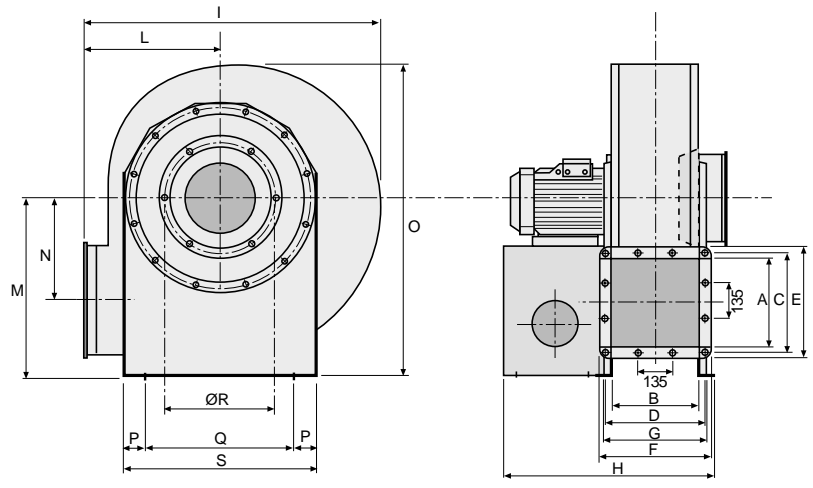

Modello	Dimensioni imballo
Modèle	Dimensions emballage
Model	Dimensions with packing
Typ	Abmessungen mit Verpackung
Modelo	Dimensiones empaque
(mm)	

PR/1	730x570x510
PR/1,5	730x570x510
PR/2	810x610x580
PR/3	830x650x620
PR/4	838x650x620
PR/5,5	750x750x1050
PR/7,5	920x850x1160
PR/10	920x850x1160
PR/15	920x850x1160
PR/20	960x1000x1330
PR/25	960x1000x1330

	A	B	C	D	E	F	G	H	I	L	M	N	O	P	Q	ØR	S	T	Kg
	mm	mm	mm	mm	mm	mm	mm	mm	mm	mm	mm	mm	mm	mm	mm	mm	mm	mm	mm
PR1	180	180	210	210	240	240	223	452	535	257	380	267	620	48	278	250	370		42
PR/1,5	180	180	210	210	240	240	223	504	535	257	380	267	620	48	278	250	370		48
PR/2	200	200	230	230	260	260	243	522	601	286	412	290	685	44	320	281	408		57
PR/3	220	220	250	250	280	280	267	545	625	299	412	310	696	49	350	281	448		64
PR/4	220	220	250	250	280	280	267	577	625	299	412	310	696	49	350	281	448		70
PR/5,5	240	240	270	270	300	300	283	617	691	326	477	327	794	34	400	312	468		106
PR/7,5	275	275	305	305	335	335	352	771	803	387	535	387	897	62	430	325	554	295	127
PR/10	275	275	305	305	335	335	352	856	803	387	535	387	897	62	430	325	554	295	131
PR/15	310	310	340	340	370	370	388	866	837	400	549	405	934	49	455	346	553	295	151
PR/20	350	350	380	380	410	410	429	863	893	400	643	400	1060	60	520	435	640	350	200
PR/25	350	350	380	380	410	410	429	863	893	400	643	400	1060	60	520	435	640	350	215

Ventilatori Ventilateurs Fans Ventilatoren Ventiladores Ventilatori Ventilateurs Fans

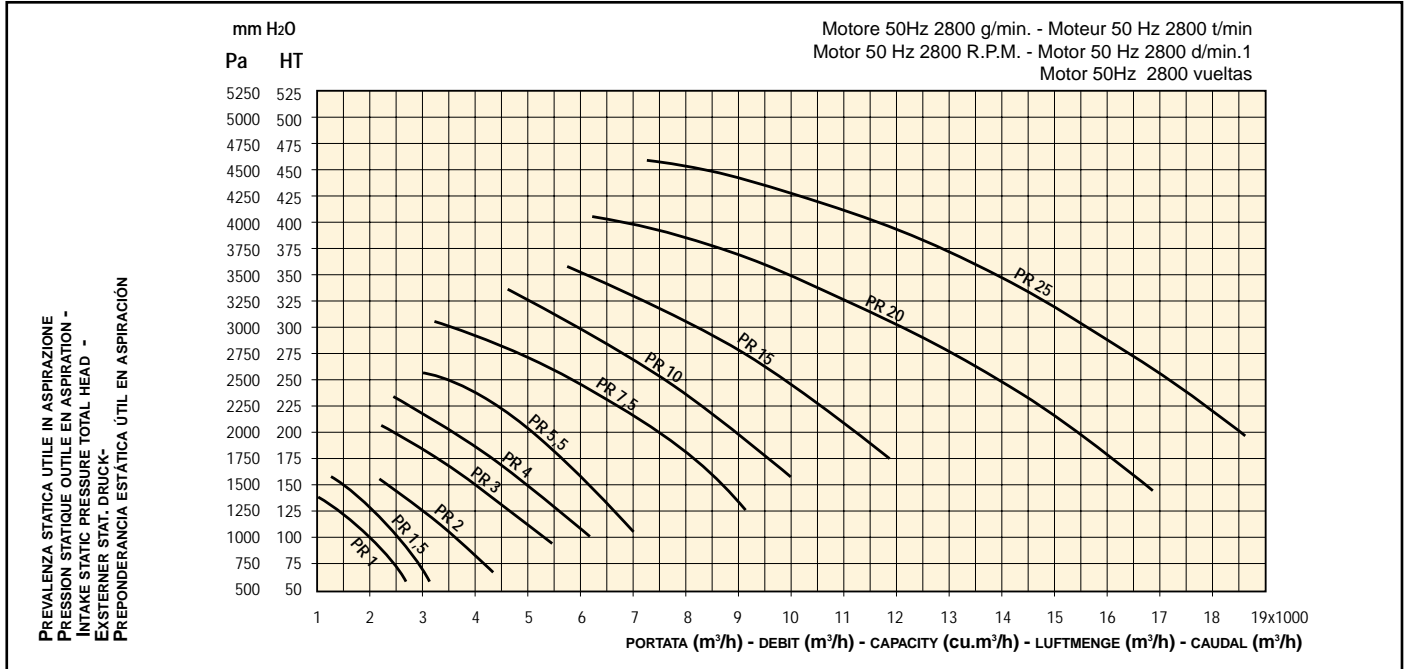

Modello Modèle Model Typ Modelo	Portata Débit Capacity Luftleistung Caudal (m ³ /h)	Prevalenza Pressure Pression Druck Presion (mm H ₂ O)	Potenza Puissance Power Leistung Motor (HP/Kw)
PR/1	2600	59	1/0,75
	2300	80	
	2000	96	
	1600	120	
	1000	140	
PR/1,5	3200	55	1,5/1,1
	2800	80	
	2400	106	
	1800	135	
PR/2	4400	67	2/1,5
	4000	81	
	3300	115	
	2800	132	
PR/3	5500	90	3/2,2
	4900	116	
	4000	150	
	3300	174	
PR/4	6200	103	4/3
	5200	140	
	4300	180	
	3600	200	
PR/5,5	7000	105	5,5/4
	6000	154	
	5300	189	
	4600	216	
	3000	255	

Modello Modèle Model Typ Modelo	Portata Débit Capacity Luftleistung Caudal (m ³ /h)	Prevalenza Pressure Pression Druck Presion (mm H ₂ O)	Potenza Puissance Power Leistung Motor (HP/Kw)
PR/7,5	9200	125	7,5/5,5
	8300	167	
	7000	215	
	4300	289	
	3400	303	
PR/10	10000	155	10/7,5
	9000	194	
	7900	240	
	6600	283	
PR/15	4800	332	15/11
	11800	172	
	11000	205	
	10000	245	
PR/20	8000	305	20/15
	6000	355	
	16800	145	
	14000	246	
PR/25	11500	316	25/18,5
	9000	367	
	6300	405	
	18600	195	
	16000	292	
	13800	350	
	11000	410	
	7200	460	

Tutti i dati contenuti in questo catalogo sono suscettibili di variazioni e miglioramenti. La CORAL si riserva il diritto di modifiche senza preavviso.

Les données sus-indiquées peuvent être modifiées et améliorées. CORAL a le droit d'effectuer ces changements sans obligation de préavis.

Values on this catalogue are indicative and can be subject to modification and improvements. CORAL reserves the right to change them without previous advice.

Anderungen vorbehalten.

Todos los datos contenidos en este catálogo están sujetos a variaciones. CORAL se reserva el derecho de modificarlos sin aviso previo.



Ventilatori Ventilateurs Fans Ventilatoren Ventiladores Ventilatori Ventilateurs Fans



PA/P

ELETTROVENTILATORI CENTRIFUGHI
 MOTOVENTILATEUR CENTRIFUGE TYPE
 CENTRIFUGAL ELECTRIC FANS
 ZENTRIFUGAL-ELEKTROVENTILATOREN
 ELECTROVENTILADORES CENTRÍFUGOS



CAMPO D'IMPIEGO: I ventilatori centrifughi PA/P a pale aperte presentano un campo d'impiego con basse e medie pressioni totali, da 60 a 380mm H₂O e portate da 1100 a 16250 m³/h con temperature massime dell'aria pari a 60°C

APPLICAZIONI: Trasporto polveri, segatura, trucioli di legno
 Aspirazione di sbavatura, smerigliatura metallica
 Trasporto materiali filamentosi
 Aspirazione e trasporto materiali vari

MASSIMA FUNZIONALITÀ - LUNGA DURATA: La girante, del tipo a pale aperte, autopulente e direttamente accoppiata all'albero del motore elettrico, subisce una meticolosa equilibratura statica e dinamica. Il funzionamento, risulta così esente da vibrazioni garantendo una lunga durata dei cuscinetti e la massima funzionalità del ventilatore.

COSTRUZIONE ROBUSTA: La coclea, in lamiera zincata che si presenta particolarmente robusta nel suo insieme, è inoltre costruita con un materiale isolante sulla voluta e senza saldature.

La bocca aspirante a sezione circolare e quella premente a sezione quadrata sono provviste di flange forate per attacco a tubazione.

A richiesta si forniscono le relative controflange.

ORIENTABILE IN TUTTE LE DIREZIONI

I ventilatori centrifughi serie PA/P sono orientabili in tutte le direzioni standard. Normalmente vengono forniti con la bocca premente in alto rivolta orizzontalmente a sinistra guardando la macchina dal lato motore. Specificare in sede di ordinazione l'orientamento desiderato.

UTILISATIONS: Les ventilateurs centrifugales série PA/P à pales ouvertes donnent des pressions totales basses et moyennes de 60 à 380 mm H₂O et débits de 1100 à 16250 m³/h avec des températures maximales de l'air de 60°C

APPLICATIONS:

Aspiration et transport de matériaux en filaments par mélange d'air, copeaux de bois, sciures, poussières

CARACTERISTIQUES FONCTIONELLES: l'hélice à pales ouvertes, autonettoyante et directement fixée à l'arbre du moteur électrique, subit un équilibrage statique et dynamique méticuleux en donnant donc un fonctionnement sans vibration.

En outre sont garanties la durée des coussins et le fonctionnement du ventilateur.

COSTRUZIONE ROBUSTE

La coque en tôle d'acier peinte à l'intérieur s'avère très robuste.

La bouche d'aspiration à section circulaire et la bouche de refoulement à section carrée sont équipées de brides pour le raccordement des tuyaneries.

Les contrebrides sont fournies à la demande

ORIENTABLE DANS TOUTES LES DIRECTIONS

Les ventilateurs centrifugés série PA/P sont orientables dans toutes les positions standards. Habituellement ils sont livrés avec la bouche foulante en haut à gauche lorsqu'on regarde la machine du côté moteur.

Spécifier l'orientation désirée lors de la commande.



Ventilatori Ventilateurs Fans Ventilatoren Ventiladores Ventilatori Ventilateurs Fans

Use: The centrifugal ventilators new serie PA/P can be used for low and medium total pressures from 60 to 380 mm H₂O an capacities from 1100 to 16250 m³/h, with maximum temperatures of 60°C.

APPLICATIONS:

Dust, sawdust, wooden, chips suction
Metallic dust from grinding machines

HIGH PERFORMANCE-LONG DURATION

Due to the open blade impeller, accuratelly balanced in dynamic and static way, directly coupled to the electric motor, teh PA/P ventilators give no vibrations during performance, ensure a long duration of the bearing and best performance.

CONSTRUCTION FEATURES:

The seemend scroll in galvanised sheet metal is particularly sturdy and peripherically soundproof.

The suction inlet and the outlet are provided with flanges to connect the pipeline the conter-flanges are delivered on request.

ORIENTABLE IN EVERY DIRECTION

The centrifugal ventilators PA/P series can be oriented in very standard direction. They are normally supplied with the outlet horizontally turned on the left looking at the machine from the motor side. In case of order please specify the required orientation

EINSATZBEREICH: Diese neue Serie PA/P kann im Druckbereich von 600 Pa bis 3800 Pa und für Luftleistungen von 1100 bis 16250 m³/h bei max. 60°C eingesetzt werden.

ANWENDUNGSFÄLLE:

Staub-, Sägemehl- und Hobelspäne- Transport
Metall-Polier- und Schleifstäube
Absaugung- und Transportanlagen verschiedener Materialien

LANGE LEBENSDAUER:

Das offene Laufrad, das direkt auf die motorwelle aufgeschraubt ist, wird sorgfältig ausgewuchtet. Dadurch läuft der Ventilator vibrationsfrei und die Lager des Motors werden kaum belastet, was zu einer langen Lebensdauer beiträgt.

KONSTRUKTION:

Die Gehäusespirale aus verzinktem Blech ist sehr steif und ergibt durch seine gute Formgebung geringe Geräusche.

Ausgang und Ausblasstutzen erhalten gelochte Flansche.

Die Gehäusespirale ist durch Schraubverbindung in jede Hauptausblasstellung drehbar. Bei Baestellung ist es zweckmässig die Richtung des Ausblasstutzes anzugeben.

CAMPO DE USO: los ventiladores centrifugos PA/P de paletas abiertas presentan un campo de uso con presiones totales medianas y bajas, de 60 a 380 mm H₂O y caudales de 1100 a 16250 m³/h con temperaturas máximas del aire de 60°C.

APLICACIONES:

transporte de polvos, aserrín, virutas de madera
Aspiración de rebabas, esmerilado metálico
Transporte de materiales filamentosos

Aspiración y transporte de materiales varios

MÁXIMA FUNCIONALIDAD - GRAN DURACIÓN:

la rueda de álabes, del tipo de paletas abiertas, autolimpiante y directamente acoplada al eje del motor eléctrico, está sometida a un meticulo- so balanceado estático y dinámico. De esta manera, el funcionamiento está privo de vibraciones y se garantiza una larga vida útil de los cojine- tes y la mayor funcionalidad del ventilador.

CONSTRUCCIÓN ROBUSTA:

la cóclea, de chapa galvanizada, que se presenta particularmente robu- sta en su conjunto, también está fabricada con un material aislante en la voluta y sin soldaduras.

La boca aspirante de sección circular y la impelente de sección cuadra- da están dotadas de bridas perforadas para el empalme a tuberías.

A petición se entregan las correspondientes contrabridas.

SE PUEDE ORIENTAR EN TODAS LAS DIRECCIONES.

Los ventiladores centrifugos de la serie PA/P se pueden orientar en todas las direcciones estándar. Normalmente se entregan con la boca impelente arriba vuelta horizontalmente hacia la izquierda mirando la máquina desde el lado del motor.

Especificar en el momento del pedido la orientación deseada.

Tutti i dati contenuti in questo catalogo sono suscettibili di variazioni e miglioramenti. La CORAL si riserva il diritto di modifiche senza preavviso.

Les données sus-indiquées peuvent être modifiées et améliorées. CORAL a le droit d'effectuer ces changements sans obligation de préavis.

Values on this catalogue are indicative and can be subject to modification and improvements. CORAL reserves the right to change them without previous advice.

Änderungen vorbehalten.

Todos los datos contenidos en este catálogo están sujetos a variaciones. CORAL se reserva el derecho de modificarlos sin aviso previo.



Ventilatori Ventilateurs Fans Ventilatoren Ventiladores Ventilatori Ventilateurs Fans

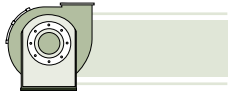

PA/P

DATI TECNICI

CARACTÉRISTIQUES GENERALES

TECHNICAL FEATURES

TECHNISCHE DATEN

CARACTERISTICAS TÉCNICAS

LG 90

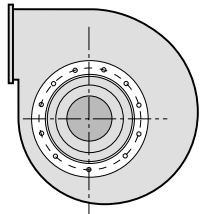

Se non specificato il ventilatore PA/P viene venduto con orientamento LG90
 Sauf différentes indications le ventilateur PA/P sera livré en orientation LG90
 Exception client specification the PA/P fans are delivered LG90 as orientation
 Liegt keine Spezifizierung der Gehäusestellung vor, liefern wir die Ventilatoren PA/P mit Gehäusestellung LG 90
 El ventilador PA/P es entregado con orientación LG90 estandard

PA/P 1HP-2HP-3HP-4HP-5,5HP-7,5HP

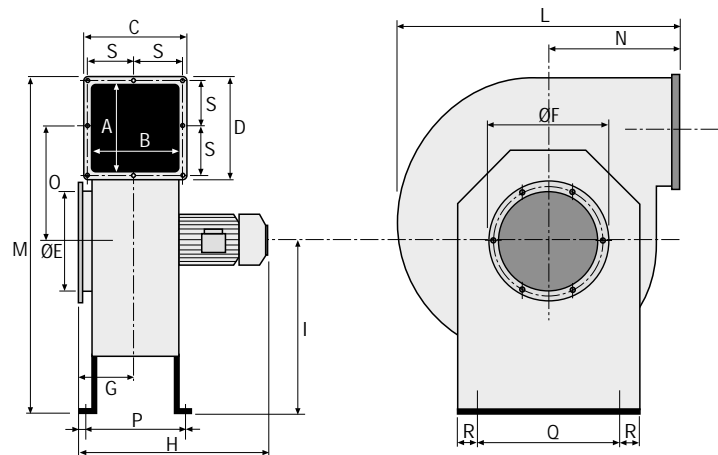

PA/P 10HP-15HP-20HP-25HP

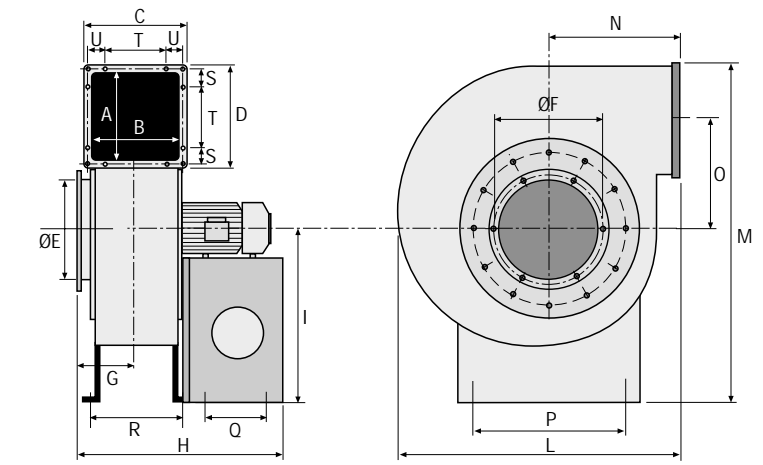

Modello	Dimensioni imballo
Modèle	Dimensions emballage
Model	Dimensions with packing
Typ	Abmessungen mit Verpackung
Modelo	Dimensiones empaque

(mm)

PA/P1	550x440x500
PA/P2	700x540x510
PA/P3	730x570x510
PA/P4	810x610x580
PA/P5,5	830x720x760
PA/P7,5	750x750x1050
PA/P10	920x850x1160
PA/P15	920x850x1160
PA/P20	920x850x1160
PA/P25	960x1000x1330

	A	B	C	D	ØE	ØF	G	H	I	L	M	N	O	P	Q	R	S	T	U	Kg
	mm	mm	mm	mm	mm	mm	mm	mm	mm	mm	mm	mm	mm	mm	mm	mm	mm	mm	mm	mm
PA/P1	160	160	220	220	180	210	150	465	300	440	570	219	164	200	270	52	95			30
PA/P2	160	160	220	220	220	250	150	480	360	520	682	260	212	200	270	52	95			40
PA/P3	180	180	240	240	220	250	150	515	380	550	725	270	225	220	280	47	105			46
PA/P4	200	200	260	260	250	280	157	560	405	600	790	290	255	245	320	47	115			60
PA/P5,5	220	220	280	280	250	280	165	605	410	635	805	310	255	260	350	52	125			69
PA/P7,5	240	240	300	300	280	310	165	665	475	690	915	325	290	280	400	40	135			108
PA/P10	275	275	335	335	300	325	190	730	530	807	1035	385	335	515	300	350	87	135	85	127
PA/P15	275	275	335	335	300	325	190	730	530	807	1035	385	335	515	300	350	87	135	85	132
PA/P20	310	310	370	370	350	380	226	785	550	855	1070	405	335	520	310	380	102	135	102	151
PA/P25	350	350	410	410	400	430	246	898	630	895	1230	400	395	550	360	425	122	135	122	215

Ventilatori Ventilateurs Fans Ventilatoren Ventiladores Ventilatori Ventilateurs Fans

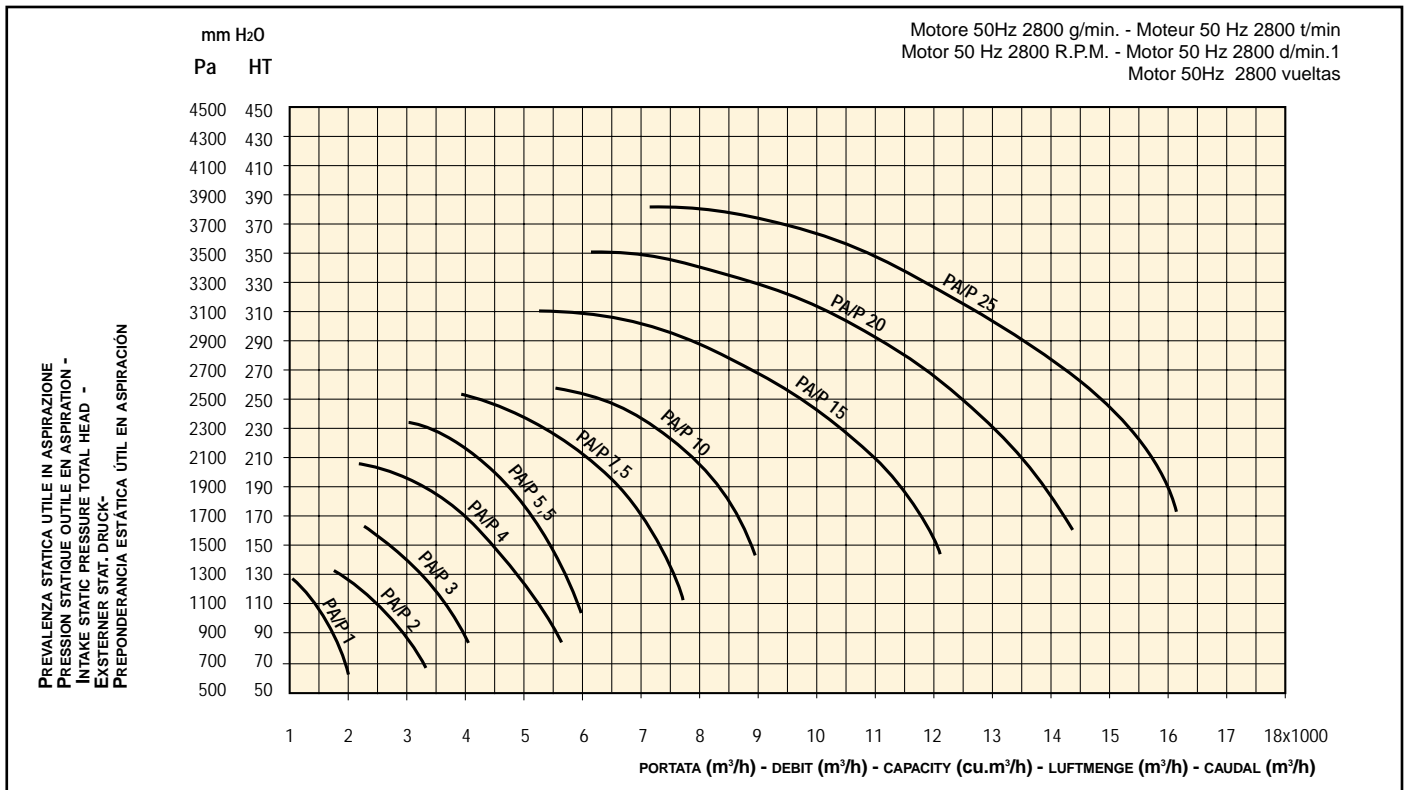

Modello Modèle Model Typ Modelo	Portata Débit Capacity Luftleistung Caudal (m ³ /h)	Prevalenza Pressure Pression Druck Presion (mm H ₂ O)	Potenza Puissance Power Leistung Motor (HP/Kw)
PA/P1	1950	60	1/0,75
	1700	90	
	1400	102	
	1200	117	
	1100	125	
PA/P2	3250	68	2/1,5
	3100	80	
	2650	102	
	2200	121	
PA/P3	4050	84	3/2,2
	3700	110	
	3450	131	
	3000	146	
PA/P4	2200	163	4/3
	5550	80	
	5300	106	
	4400	154	
PA/P5,5	3550	182	5,5/4
	2200	202	
	6000	103	
	5650	134	
	4950	187	
	4400	207	
	3000	238	

Modello Modèle Model Typ Modelo	Portata Débit Capacity Luftleistung Caudal (m ³ /h)	Prevalenza Pressure Pression Druck Presion (mm H ₂ O)	Potenza Puissance Power Leistung Motor (HP/Kw)
PA/P7,5	7750	110	7,5/5,5
	7100	162	
	6200	202	
	5100	236	
	4000	253	
PA/P10	8900	138	10/7,5
	8300	187	
	7300	228	
	6650	242	
PA/P15	5550	258	15/11
	12100	142	
	11500	184	
	10400	228	
PA/P20	7000	300	20/15
	5350	312	
	14300	159	
	13600	206	
PA/P25	12300	255	25/18,5
	8300	335	
	6300	350	
	16250	173	
	15450	224	
	14000	277	
	9400	365	
	7150	381	



Ventilatori Ventilateurs Fans Ventilatoren Ventiladores Ventilatori Ventilateurs Fans



AC

ELETTOVENTILATORI CENTRIFUGHI
 MOTOVENTILATEUR CENTRIFUGE TYPE
 CENTRIFUGAL ELECTRIC FANS
 ZENTRIFUGAL-ELEKTROVENTILATOREN
 ELECTROVENTILADORES CENTRIFUGOS



CAMPO D'IMPIEGO: gli elettroventilatori serie "AC" a multipale presentano un campo d'impiego con prevalenze totali relativamente basse, da 15 a 110 mm. H₂O e portate elevate, da 700 a 16000 mc/h, con temperature massime dell'aria pari a 60°C.

APPLICAZIONI

- Aspirazione aria umida e vapori prodotti da cucine.
- Impianti di tiraggio per caldaie, fornaci, essiccatori, ecc.
- Impianti di condizionamento dell'aria, generatori d'aria calda, ecc.
- Aspirazione aria leggermente polverosa e fumi.
- Impianti di ventilazione.
- Aspirazione odori ed esalazioni varie.
- Ovunque si richieda di spostare notevoli volumi d'aria con pressioni modeste.

MASSIMA FUNZIONALITA' -LUNGA DURATA:

la girante in lamiera d'acciaio, del tipo a pale Sirocco o a gabbia di scoiattolo o multiple direttamente accoppiata all'albero del motore elettrico subisce una meticolosa equilibratura statica e dinamica.

Il funzionamento risulta così esente da vibrazioni per cui è garantita una lunga durata dei cuscinetti e la massima funzionalità del ventilatore.

ELEVATA SILENZIOSITA':

la perfetta profilatura della coclea in lamiera zincata, l'ottima equilibratura della girante, la razionale inclinazione delle pale, il particolare supporto del motore asincrono trifase, rendono elevata, a parità di altre condizioni, la silenziosità dell'elettroventilatore AC.

ACCESSORI:

- a richiesta si forniscono:
- Motori elettrici monofasi, antideflagranti, ecc.
- Regolatori elettronici continui del numero di giri e quindi della portata del ventilatore sia per motori monofasi (220V) che trifasi (220V).

UTILISATION: Les électroventilateurs centrifuges série AC à "multipales" ou "cage d'écureuil" donnent des pressions totales de 15 à 110 mm. H₂O et débits élevés de 700 à 16000 m³/h avec des températures de l'air de 60°C max.

APPLICATIONS:

- Aspiration de l'air humide et vapeurs produits dans les cuisines.
- Installations de tirage pour chaudière, fourneaux, générateurs d'air chaud.
- Aspirations d'air légèrement poussiéreuse et fumées.
- Ventilation.
- Aspirations d'odeurs et exhalation diverses.
- Partout où l'on doit déplacer des volumes d'air importants avec des pressions modestes.

EFFICACITE' MAXIMALE-LONGUE DUREE:

L'hélice, en tôle d'acier de type à pales SIROCCO ou "cage d'écureuil" directement fixée à l'arbre du moteur électrique, subit un équilibrage statique méticuleux et dynamique.

Le fonctionnement est ainsi privé de toute vibration la durée des roulements et la durée maximale du ventilateur sont de cette façon assurées.

NIVEAU DE BRUIT:

Le profilage de la voute en tôle galvanisée agrapée, l'équilibrage parfait de l'hélice, l'inclinaison rationnelle des pales, le support particulier du moteur asynchrone triphase, rendent l'électroventilateur AC très silencieux.

ACCESSOIRES:

- on peut fournir sur demande:
- Moteurs électriques monophasés, ADF etc.
- Regulateurs électroniques continus pour régler les numero de tours/min et donc le debit des ventilateurs pour les moteurs monophasé (220V) ou triphasés (220 V)

Ventilatori Ventilateurs Fans Ventilatoren Ventiladores Ventilatori Ventilateurs Fans

Use:

The centrifugal electroventilators AC serie with multiblades impellor have a low pressure in their use from 15 to 110 mm. H₂O and high capacities from 700 to 16000 m³/h with maximum air temperatures of 60°C.

APPLICATIONS:

- Extraction of humid air and vapours produced in kitchens.
- Draught installation for boiler, kilns, dryers etc.
- Air conditioning, hot air generators etc.
- Extraction of air slightly dusty and fumes.
- Wherever high volumes of air with low pressures are required to be moved.

MAXIMUM PERFORMANCE-LONG DURATION:

the steel metal fan wheel, multiblades directly coupled to the electric motor shaft, undergoes a meticulous static and dynamic balance. The performance is thus free from vibrations giving a long duration of the bearings and maximum performance of the ventilator.

NOISELESSNESS:

The perfect profile of the scroll in galvanized sheet metal, the perfect balance of the impellor, the right angle of the blades, the special support for the motor, give to the AC electroventilator the lowest possible running noise as compared with other ventilators.

ACCESSORIES: (on request):

- Single-phase/ explosion proof electric motors, etc.
- Continuous electronic speed adjusting regulator for singlephase (220 V) and threephase (220 V) motors.

EINSATZBEREICH:

Die elektrischen Zentrifugalgebläse Serie "AC" mit Käfigleitblechen haben einen günstigen Wirkungsgrad im Druckbereich von 150 bis 1100 Pa. Ihre Leistungen liegen zwischen 700 bis 16000 m³/h bei einer maximalen Lufttemperatur von 60 Grad°C.

ANWENDUNG:

Dampfabsaugung aus Küche, staubiger Luft. Verwendung zur Warmluftförderung und Verteilung. Die Anwendung kann immer dort erfolgen, wo große Luftmengen mit niedrigen Druck zur Förderung zur Verfügung stehen.

FUNKTION UND LEBENSDAUER:

Die Leitflügel oder käfigleitbleche sind direkt mit der Elektromotorwelle verbunden und sind statisch und dynamisch ausgewuchtet. Deshalb laufen die Gebläse lange Zeit ohne Vibration und Geräusch.

GERÄUSCHE:

Die günstige Form des verzinkten Gehäuse, die abgestimmte Luftschaube, die zweckdienlichste Anbringung der Leitbleche und die spezielle Aufhängung des 3-Phase-Asynchronmotors geben dem AC-Elektro-Zentrifugalgebläse die geräuscharmen Laufeigenschaften. Sie sind besser im Vergleich mit anderen Gebläsen.

ZUBEHÖRE:

auf Anfrage Können wir liefern: Ein-fasig/ex-geschutz Motoren u.s.w. Beständiger Elektronischdrehzahlregler für Ventilator luftleistung für beiden einfasige (220V) und dreifasige (220V) Motoren.

CAMPO DE USO: los electroventiladores de la serie "AC" de paletas múltiples presentan un campo de uso con alturas de carga totales relativamente bajas, de 15 a 110 mm H₂O y caudales elevados, de 700 a 16000 m³/h, con temperaturas máximas del aire de 60°C.

APLICACIONES

- Aspiración de aire húmedo y vapores producidos por cocinas
- Instalaciones de tiro para calderas, hornos, secadores, etc.
- Instalaciones acondicionadoras de aire, generadores de aire caliente, etc.
- Aspiración de aire levemente polvoroso y humos
- Instalaciones de ventilación
- Aspiración de olores y exhalaciones varias
- Siempre que haga falta desplazar considerables volúmenes de aire con presiones modestas.

MAXIMA FUNCIONALIDAD - GRAN DURACIÓN: la rueda de álabes de chapa de acero, del tipo de paletas Siroco o de jaula de ardilla o múltiple, directamente acoplada al eje del motor eléctrico, está sometida a un meticuloso balanceado estático y dinámico.

De esta manera, el funcionamiento está privo de vibraciones y se garantiza una larga vida útil de los cojinetes y la mayor funcionalidad del ventilador.

ELEVADO SILENCIO DE FUNCIONAMIENTO: el perfecto perfilado de la cóclea de chapa galvanizada, el óptimo balanceado de la rueda de álabes, la racional inclinación de las paletas, el soporte especial del motor asincrónico trifásico, aumentan, a igualdad de otras condiciones, el silencio de funcionamiento del electroventilador AC.

ACCESORIOS:

a petición se entregan:

- Motores eléctricos monofásicos, antideflagrantes, etc.
- Reguladores electrónicos continuos del número de revoluciones y, por lo tanto, del caudal del ventilador, ya sea para motores monofásicos (220 V) que trifásicos (220 V).





Ventilatori Ventilateurs Fans Ventilatoren Ventiladores Ventilatori Ventilateurs Fans

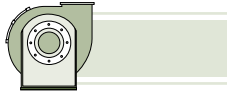

AC

DATI TECNICI

CARACTÉRISTIQUES GENERALES

TECHNICAL FEATURES

TECHNISCHE DATEN

CARACTERISTICAS TÉCNICAS

AC 180-220-250-280-300-350

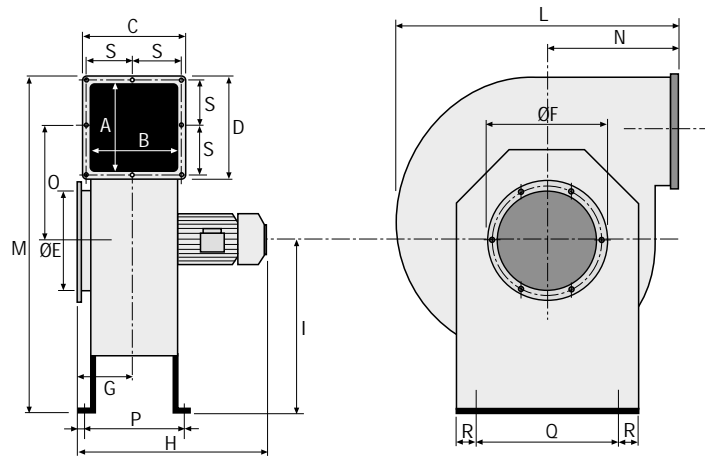

AC 380/400

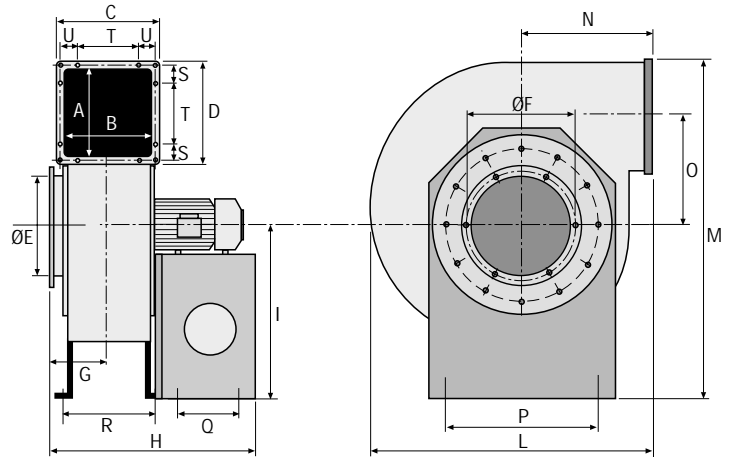

Modello Modèle Model Typ Modelo	Peso Poids Weight Gewicht Peso (Kg)
---	--

AC 180	19
AC 220	25
AC 250	30
AC 280	35
AC 300	45
AC 350	59
AC 380	104
AC 400	127

	A	B	C	D	ØE	ØF	G	H	I	L	M	N	O	P	Q	R	S	T	U	Z	
	mm	mm	mm	mm	mm	mm	mm	mm	mm	mm	mm	mm	mm	mm	mm	mm	mm	mm	mm	mm	
AC 180	135	135	195	195	180	235	137	416	245	385	477	185	135	180	160	52,5	15				
AC 220	175	175	240	240	220	280	156	455	295	462	585	228	170	220	200	53,5	15				
AC 250	200	200	260	260	250	310	153		335	514	653	250	188	245	250	52,5	15				
AC 280	200	200	260	260	280	340	173		335	514	653	250	188	245	250	52,5	15				
AC 300	227	227	290	290	300	360	182		380	587	747	273	222	267	310	55	15				
AC 350	227	227	290	290	350	410	206		380	587	747	273	222	267	310	55	15				
AC 380	275	275	340	340	380	410	195		460	712	853	320	273,5	410	280	347	87,5	135	15	425	
AC 400	307	307	370	370	400	435	231		532	810	1037	390	316,5	430	300	384	102,5	135	15	515	

Ventilatori Ventilateurs Fans Ventilatoren Ventiladores Ventilatori Ventilateurs Fans

Motore (50 HZ) Moteur (50 HZ) Motor (50 HZ) Motor (50 HZ) Motor (50 HZ)				Portata (m³/h) alla pressione totale (mm H₂O) Debit en (m³/h) a la pression totale de (mm H₂O) Capacity (cu.m/h) to be total pressure (mm H₂O) Luftleistung (m³/h) bei statischer pressung (Pa) Caudal (m³/h) en la presión total (mm H₂O)																			
Modello Modèle Model Typ Modelo	Potenza Puissance Power Leistung Motor (HP/Kw)	g/min t/min R.P.M. d/min vueltas	Tensione Voltage Tensions Spannung Tensión (V)	15	20	25	30	35	40	45	50	55	60	65	70	75	80	85	90	95	100	105	110
AC 180	0.2/0.15	900	230/400	700	500																		
	0.35/0.25	1400			1200	1000																	
AC 220	0.25/0.18	900	230/400	1400	1800	1200																	
	0.5/0.37	1400				2700	2000	1500															
AC 250	0.35/0.25	900	230/400		2000	1300																	
	0.75/0.55	1400							3600	3200	2000												
AC 280	0.5/0.37	900	230/400		2500	2000	1500	1200															
	1/0.75	1400								4300	3800	3300	2800										
AC 300	1/0.75	900	230/400			3500	3000	2900	2500														
	2/1.5	1400									6500	5900	5400	5000	4500								
AC 350	2/1.5	900	230/400		4000	3700	3000																
	4/3	1400							7000	6500	5800	5000											
AC 380	3/2.2	900	230/400			8000	6800	5200	4500														
	7.5/5.5	1400										13000	12000	10800	9900	8000							
AC 400	5.5/4	900	230/400					10300	9100	8200	6500												
	10/7.5	1400																	16000	15000	14200	13500	12800

ORIENTABILE IN TUTTE LE DIREZIONI: gli elettroventilatori centrifughi serie AC sono orientabili in tutte le posizioni standard. Normalmente vengono forniti con la bocca premente in alto rivolta a sinistra guardando la macchina dal lato aspirante. Specificare insede di ordinazione l'orientamento desiderato. La bocca aspirante a sezione circolare e quella premente a sezione quadrata sono provviste di flange forate per attacco a tubazioni. A richiesta si forniscono le relative controflange.

ORIENTABLE DANS TOUTES LES DIRECTIONS: Les électroventilateurs centrifuges série "AC" sont orientables dans toutes les positions standards. Habituellement ils sont fournis avec bouche de sortie vers le sommet, bords bridés, verticalement, à gauche lorsque l'on regarde la machine du côté aspirant.

Spécifier l'orientation désirée lors de la commande. La bouche aspirante à section circulaire et celle pousante à section carrée sont pourvues de brides percées pour le raccordement aux tuyauteries. Sur demande sont fournies les contrebrides.

ORIENTABILITY IN ALL DIRECTION: The centrifugal electroventilator AC serie may be oriented in any standard direction. They are normally supplied with the outlet upward vertically on the left side as view from inlet side. In the case of order it is necessary to specify the requested position.

The inlet and the outlet are provided with flanges to connect the pipes. Relevant counter-flanges may be supplied on request.

ANBRINGUNG: die elektrischen Zentrifugalgebläse Serie "AC" können in allen Lagen eingesetzt werden. Normalerweise ist die Anbringung mit der Druckseite nach oben. Die runde Ansaugöffnung und die viereckige Drucköffnung sind mit gelochten Flanschen versehen zur Befestigung der Rohrleitung. Der Flansch für die Rohrleitung kann auf Wunsch mitgeliefert werden.

ORIENTABLE EN TODAS LAS DIRECCIONES: Los electroventiladores centrifugos de la serie AC se pueden orientar en todas las direcciones estándar. Normalmente se entregan con la boca impelente arriba vuelta hacia la izquierda mirando la máquina desde el lado del motor. Especificar en el momento del pedido la orientación deseada. La boca aspirante de sección circular y la impelente de sección cuadrada están dotadas de bridas perforadas para el empalme a tuberías. A petición se entregan las correspondientes contrabridas.



Ventilatori Ventilateurs Fans Ventilatoren Ventiladores Ventilatori Ventilateurs Fans

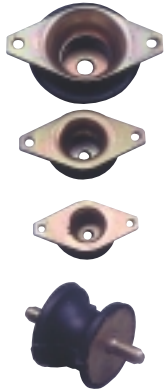

Supporti antivibranti
Support anti-vibration
Base vibration dampers
Vibrationsdämpfer
Soportes antivibraciones

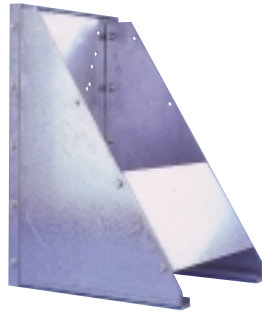

Mensola a parete
Support mural
Wall bracket
Wandkonsole
Repisa empotrada

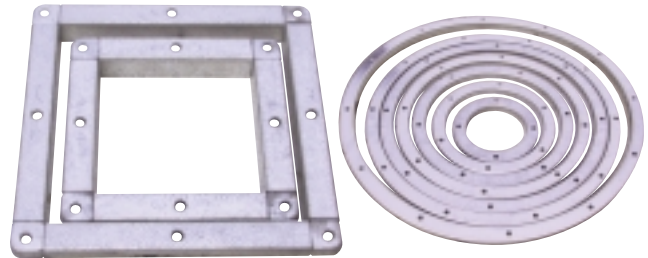

Flange aspiranti - Flange prementi
Bride d'entrée - Bride de sortie
Inlet flange - Outlet flange
Ein- und Ausblasflansche
Bridas aspirante-impelente



Box insonorizzato
Carénage insonorisé
Sound-proof box
Schalldämmverkleidung
Box insonorizado



Silenziatore "AFON"
Silentiateurs "AFON"
"AFON" Silencers
"AFON" Schlldämpfer
Silenciador "AFON"



Cavalletto per elettro-ventilatore
Support pour electro-ventilateur
Stand for electrofan
Ventilator-Bock
Caballete para ventilador





CORAL s.p.a.

Corso Europa, 597 -
10088 Volpiano (Torino)
ITALY

☎ +39 011 9822000 r.a.

Fax +39 011 9822033

E-mail: coral@coral.biz
<http://www.coral.biz>

**SOCIETÀ DI ENGINEERING
SOCIETÉS D'INGENIERIE
ENGINEERING SISTER COMPANIES
INGENIEURFIRMEN
SOCIEDADES DE INGENIERIA**

ITALIA

MILANO ☎ +39 02 95301003
TORINO ☎ +39 011 9980141
VICENZA ☎ +39 0444 348999

FRANCE

LYON ☎ +33 4 74 944 562
PARIS ☎ +33 1 60 868 069
POITIERS ☎ +33 5 49 379 596

DEUTSCHLAND

MÖRFELDEN-WALLDORF
☎ +49 6 105 279694

ENGLAND U.K.

LITTLEBOROUGH ROCHDALE
☎ +44 1 706 373100

ri Ventilateurs Fans Ventilatoren Ventiladores Ven

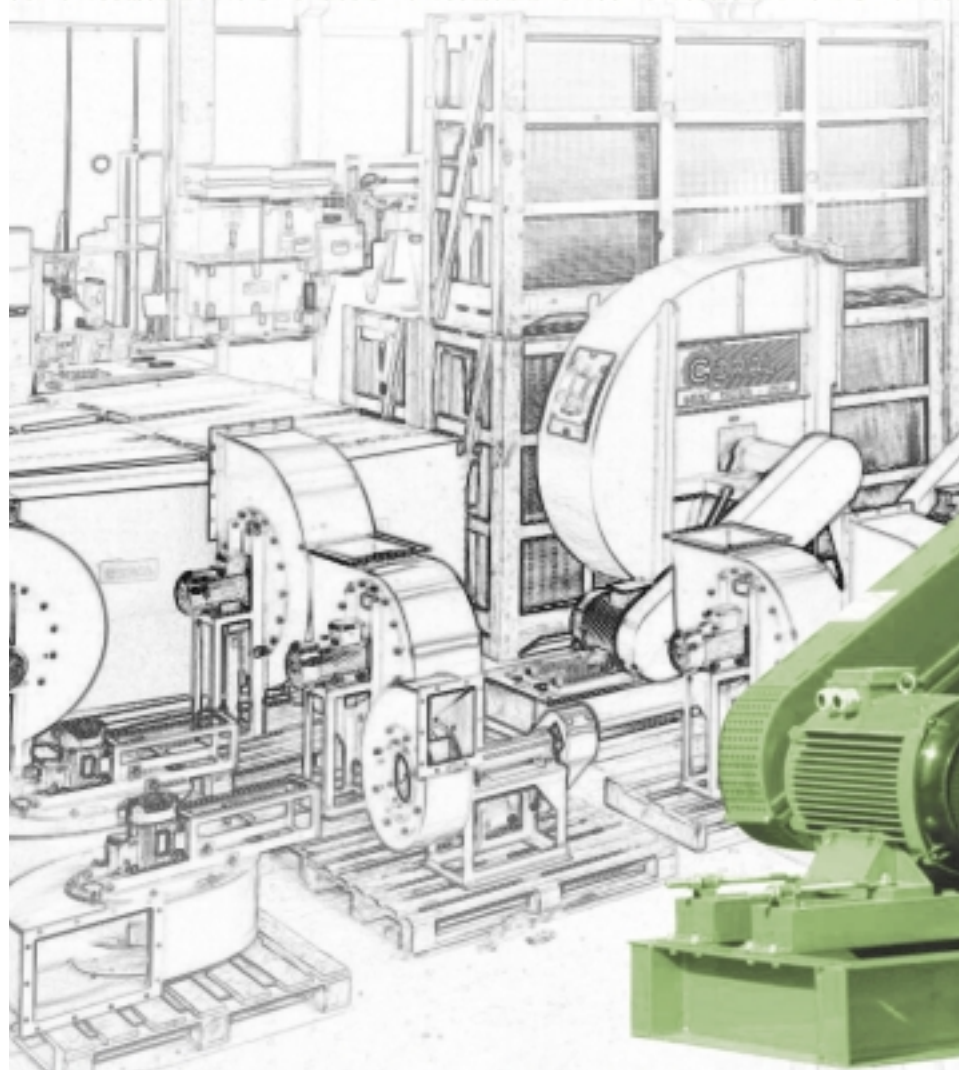

ri Ventilateurs Fans Ventilatoren Ventiladores Ven